

Scies Outils multifonctions



500

Lame de scies à main, Bi-Métal 12"

ROTEC®

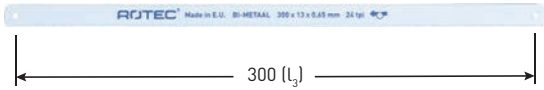

Exécution: Lame de scie à main, enrichie en cobalt, denture fraisée et avoyé. Emballée par 10 pièces.

TPI	l_3	pcs/UD	Ref.	€ / UD
18	300	10	500.0018	21,74
24	300	10	500.0024	21,74
32	300	10	500.0032	22,59

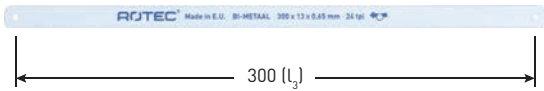

Exécution: Lame de scie à main, enrichie en cobalt, denture fraisée et avoyé. Emballée par 50 pièces.

TPI	l_3	pcs/UD	Ref.	€ / UD
18	300	50	500.1018	97,00
24	300	50	500.1024	97,00
32	300	50	500.1032	97,00

Lame de scie JUNIOR (baby), dans EV-pack

ROTEC®

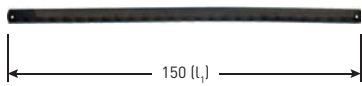

Exécution: Lames des scies junior, qualité supérieur d'Allemagne.

TPI	l_1	pcs/UD	Ref.	€ / UD
32	150	10	500.0100	5,08

Monture de scie à main

ROTEC®

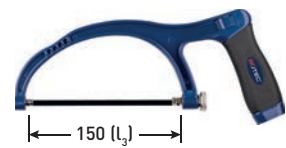

Exécution: Monture de scie à main "Junior". Lame de scie incluse.

Type	l_3	pcs/UD	Ref.	€ / UD
Monture de scie à main "Junior"	150	1	500.1001	16,42

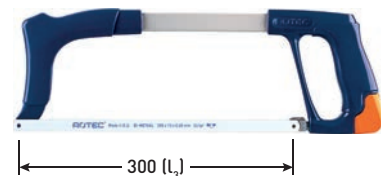

Exécution: Monture de scie à main, corps aluminium, lame de scie à métaux incluse.

Type	l_3	pcs/UD	Ref.	€ / UD
Monture de scie à main, courbée	300	1	500.1011	26,13

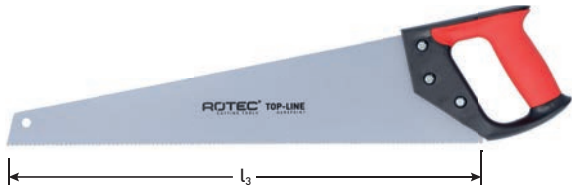

Exécution: Scie égoïne haute qualité. Faible friction, haute confort de sciage grâce à la denture ondulée. Revêtement spécial. Poignée ergonomique.

Type	TPI	l ₃	Exécution	pcs/UD	Ref.	€ / UD
TL1/500	7	500	Revêtu	1	504.0005	30,83



Exécution: Scie égoïne haute qualité. Faible friction, haute confort de sciage grâce à la denture ondulée. Revêtement spécial. Poignée ergonomique.

Type	TPI	l ₃	Exécution	pcs/UD	Ref.	€ / UD
TL5/500	11	500	Revêtu	1	504.0010	32,54



Exécution: Scie égoïne haute qualité. Faible friction, haute confort de sciage grâce à la denture ondulée. Poignée ergonomique.

Type	TPI	l ₃	Exécution	pcs/UD	Ref.	€ / UD
TL5/500	7	500	Non-revêtu	1	504.0015	23,64



Exécution: Scie égoïne haute qualité pour des matériaux d`isolation. Denture groupée, poignée ergonomique.

Type	TPI	l ₃	Exécution	pcs/UD	Ref.	€ / UD
TL10/500	14/16	500	Isolation	1	504.0030	18,84

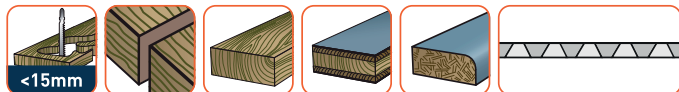
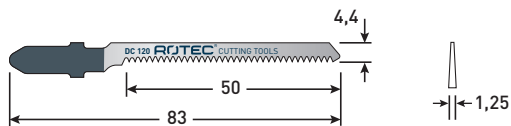

DC120

Exécution: Les dents pointues réduisent les éclats des deux côtés de la pièce à travailler, dent pointue à 20 DPP et lame étroite pour des coupes courbes franches et le chantournement.

Application: Pour la coupe de stratifiés à double face, de panneaux de particules stratifiés, de MDF, de bois résineux/feuillu et de contreplaqué.

Type	Bosch	Wilpu	pcs/UD	Ref.	€/UD
DC120	T101AO	HC 12K	5	520.0120	7,97

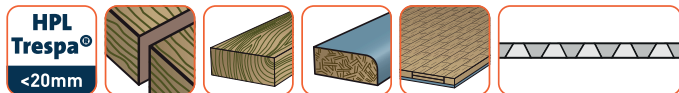
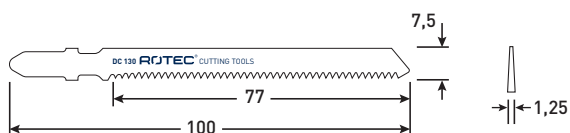

DC130

Exécution: BIM, denture pointue, rectifiée, dos dépouillé.

Application: Bois dur, stratifiés, panneaux repequés/stratifiés HPL (2-20 mm), pas d'éclats.

Type	Bosch	Wilpu	pcs/UD	Ref.	€/UD
DC130	T101AIF	HC 19RBI	2	520.0132	6,99
DC130	T101AIF	HC 19RBI	5	520.0130	13,74
DC130	T101AIF	HC 19RBI	25	520.0135	69,18

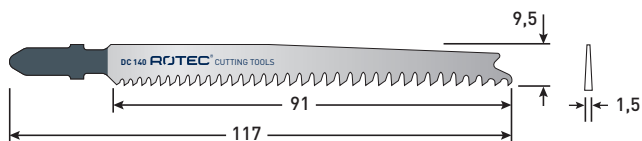

DC140

Exécution: HCS, rectifiée, dos dépouillé.

Application: Bois tendre (2-60 mm), panneaux de particules, panneaux lattés, panneaux de fibres.

Type	Bosch	Wilpu	pcs/UD	Ref.	€/UD
DC140	T234X	HC 123	2	520.0142	6,79
DC140	T234X	HC 123	5	520.0140	12,88
DC140	T234X	HC 123	25	520.0145	62,90

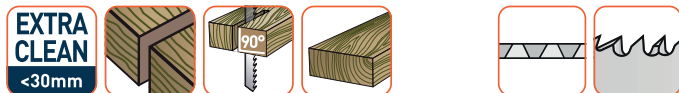
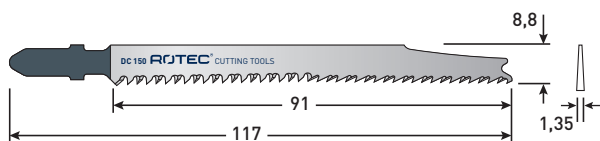

DC150

Exécution: HCS, rectifiée, dos dépouillé.

Application: Pour bois tendre et matériaux en bois non abrasifs.

Type	Bosch	Wilpu	pcs/UD	Ref.	€/UD
DC150	T308B	-	5	520.0150	14,88

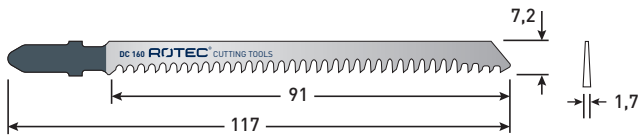

DC160

Exécution: HCS, rectifiée, dos dépoli.

Application: Bois tendre, panneaux de particules, panneaux lattés, panneaux de fibres (3 - 60 mm), portes, plans de travail (<50 mm).

Type	Bosch	Wilpu	pcs/UD	Ref.	€ / UD
DC160	T301BCP	HC 123	5	520.0160	17,20
DC160	T301BCP	HC 123	25	520.0165	83,69

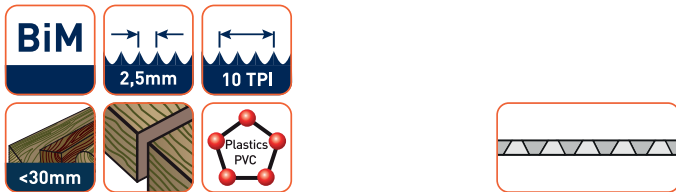
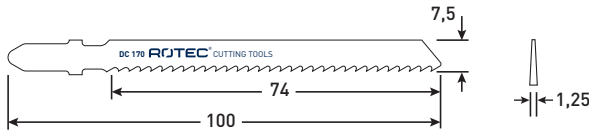

DC170

Exécution: HCS, rectifiée, dos dépoli. Fabrication bimétallique pour assurer robustesse et très grande durabilité.

Application: Conçu pour des coupes nettes et droites du bois dur, les OSB et le contreplaqué de 3-30mm d'épaisseur.

Type	Bosch	Wilpu	pcs/UD	Ref.	€ / UD
DC170	T101BF	HC 12Bi	5	520.0170	13,74

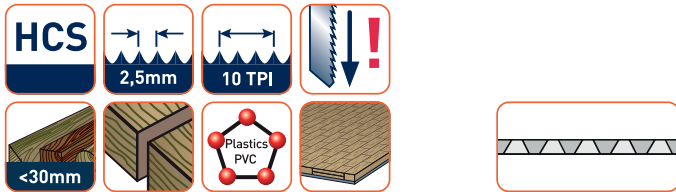
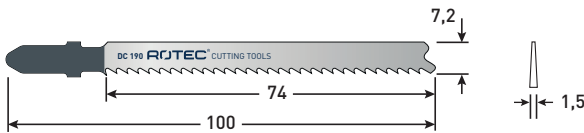

DC190

Exécution: HCS, rectifiée, dos dépoli.

Application: Denture inverse à 10 F/po pour des surfaces ultra nettes lors de coupe de bois dur et mou, de contreplaqué, des plastiques, d' OSB, de panneau d' aggloméré de 3-30 mm d' épaisseur.

Type	Bosch	Wilpu	pcs/UD	Ref.	€ / UD
DC190	T101BR	HC 12R	2	520.0192	4,90
DC190	T101BR	HC 12R	5	520.0190	8,99

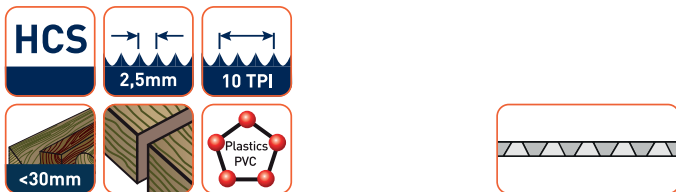
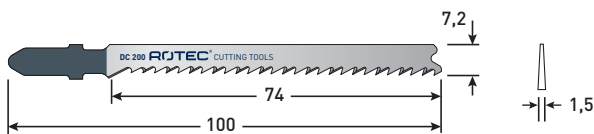

DC200

Exécution: HCS, rectifiée, dos dépoli.

Application: Espace variable 10 PPI entre les dents pour des coupes franches dans le bois dur et mou, le contreplaqué, le plastique, les panneaux de grandes particules orientées, les panneaux de particules stratifiés de 3-30mm d' épaisseur.

Type	Bosch	Wilpu	pcs/UD	Ref.	€ / UD
DC200	T101B	HC 12	2	520.0202	4,73
DC200	T101B	HC 12	5	520.0200	8,59
DC200	T101B	HC 12	25	520.0205	40,84

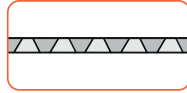
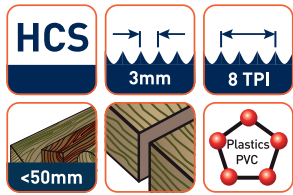
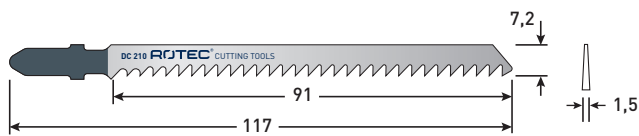

DC210

Exécution: HCS, rectifiée, dos dépouillé.

Application: Bois tendre, panneaux de particules, panneaux lattés, panneaux de fibres (10-50 mm).

Type	Bosch	Wilpu	pcs/UD	Ref.	€ / UD
DC210	T301CD	HC 33	2	520.0212	6,57
DC210	T301CD	HC 33	5	520.0210	12,50

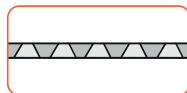
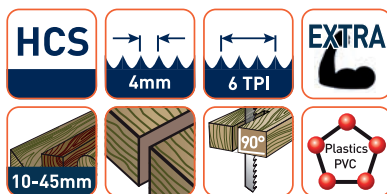
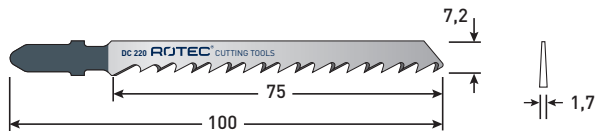

DC220

Exécution: HCS, rectifiée, dos dépouillé.

Application: Denture à 6 DPP conçue pour des coupes rapides, nettes et droites de bois dur et mou, de contreplaqué, des plastiques et d' OSB de 6-45mm d' épaisseur.

Type	Bosch	Wilpu	pcs/UD	Ref.	€ / UD
DC220	T101DP	HC 14D	5	520.0220	9,65

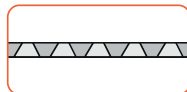
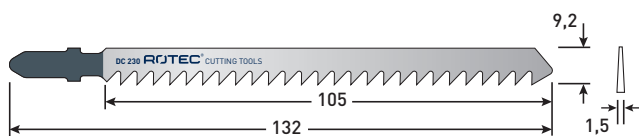

DC230

Exécution: HCS, rectifiée, dos dépouillé.

Application: Denture à 6 DPP conçue pour des coupes rapides, nettes et droites de bois dur et mou, de contreplaqué, des plastiques et d' OSB de 6-75mm d' épaisseur.

Type	Bosch	Wilpu	pcs/UD	Ref.	€ / UD
DC230	-	HC 34	2	520.0232	6,48
DC230	-	HC 34	5	520.0230	12,54

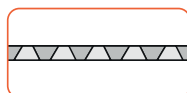
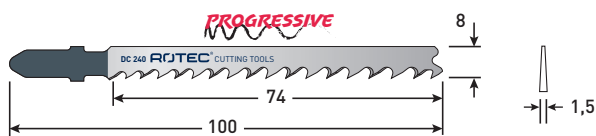

DC240

Exécution: HCS, rectifiée, dos dépouillé.

Application: Denture à 6 DPP conçue pour des coupes rapides et nettes de bois dur et mou, de contreplaqué, des plastiques et d' OSB de 6-45mm d' épaisseur.

Type	Bosch	Wilpu	pcs/UD	Ref.	€ / UD
DC240	T101D	HC 14	2	520.0242	4,24
DC240	T101D	HC 14	5	520.0240	7,78
DC240	T101D	HC 14	25	520.0245	36,92

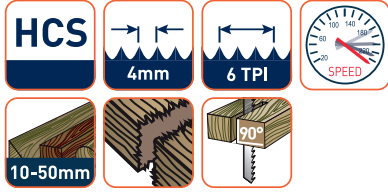
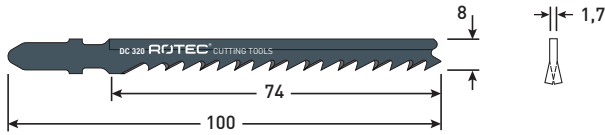

DC320

Exécution: HCS, denture double avoyée, dépouillée et affûtée.

Application: Conçue pour les coupes droites et rapides du bois, des OSB et du contreplaqué de 10-50mm d'épaisseur.

Type	Bosch	Wilpu	pcs/UD	Ref.	€ / UD
DC320	T144DP	HCGS 14D	5	520.0320	12,23

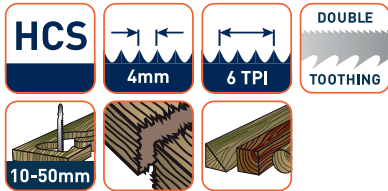
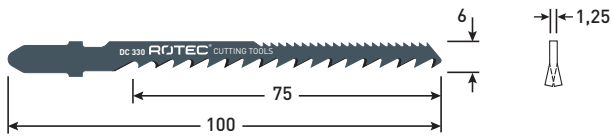

DC330

Exécution: HCS, denture double avoyée, dépouillée et affûtée.

Application: lame spéciale pour chantournage, coupes rapides pour toutes sortes de bois de 5-50mm d'épaisseur.

Type	Bosch	Wilpu	pcs/UD	Ref.	€ / UD
DC330	-	HGS 24DV	5	520.0330	9,84

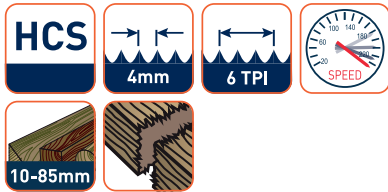
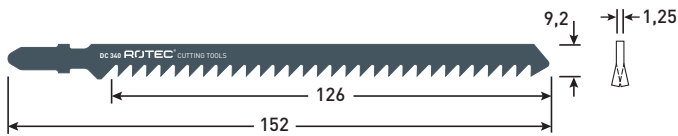

DC340

Exécution: HCS, denture avoyée, dépouillée et affûtée.

Application: Coupe rapide, lame universelle très longue pour toutes sortes de bois de 5-85mm d'épaisseur.

Type	Bosch	Wilpu	pcs/UD	Ref.	€ / UD
DC340	T344D	HGS 34	2	520.0342	5,72
DC340	T344D	HGS 34	5	520.0340	10,85

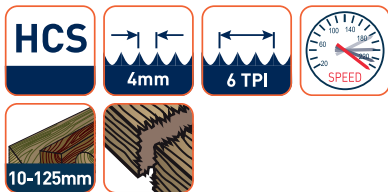
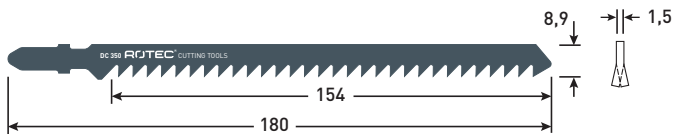

DC350

Exécution: HCS, denture avoyée, dépouillée et affûtée.

Application: Lame universelle très longue pour toutes sortes de bois de 5-120mm d'épaisseur, coupe rapide.

Type	Bosch	Wilpu	pcs/UD	Ref.	€ / UD
DC350	T744D	HGS 54	5	520.0350	18,81

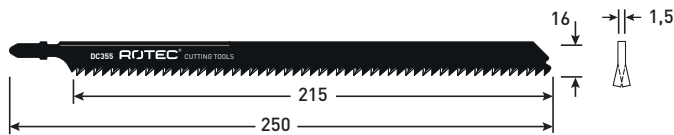

DC355

Exécution: HCS, denture avoyée, dépouillée et affûtée.

Application: Coupe rapide, lame pour chantournage pour toutes sortes de bois de 10-175mm d'épaisseur.

Type	Bosch	Wilpu	pcs/UD	Ref.	€ / UD
DC355	T1044DP	-	2	520.0355	30,22

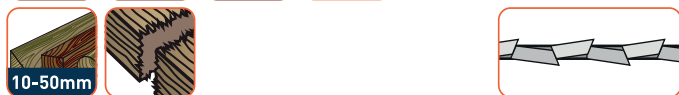

DC360

Exécution: HCS, denture avoyée, dépouillée et affûtée.

Application: Lame universelle pour toutes sortes de bois de 10-50mm d'épaisseur, coupe rapide.

Type	Bosch	Wilpu	pcs/UD	Ref.	€ / UD
DC360	T144D	HGS 14	5	520.0360	6,49
DC365	T144D	HGS 14	25	520.0365	30,85



DC370

Exécution: BiM, denture avoyée, dépouillée et affûtée.

Application: Coupe rapide, pour toutes sortes de bois de 10-50mm d'épaisseur, long durée de vie.

Type	Bosch	Wilpu	pcs/UD	Ref.	€ / UD
DC370	T144DF	HGS 14Bi	5	520.0370	13,18



DC380

Exécution: HCS, denture avoyée, dépouillée et affûtée.

Application: Coupe rapide, lame pour chantournage pour toutes sortes de bois de 10-50mm d'épaisseur.

Type	Bosch	Wilpu	pcs/UD	Ref.	€ / UD
DC380	T244D	HGS 24	5	520.0380	7,60
DC385	T244D	HGS 24	25	520.0385	36,08

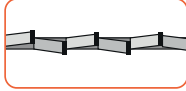
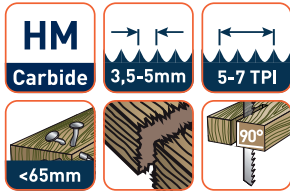
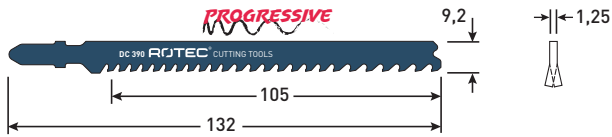

DC390

Exécution: Dents en carbure rapportées, avoyées.

Application: Pour des découpes rapides et rectilignes dans du bois mince et épais (5-65mm) avec métal.

Type	Bosch	Wilpu	pcs/UD	Ref.	€ / UD
DC390	T 367 XHM	-	3	520.0390	58,58

Lames de scies sauteuses | Multi Line

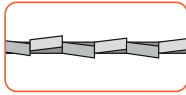
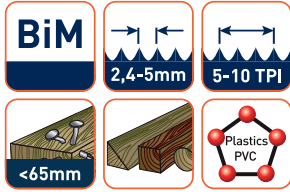
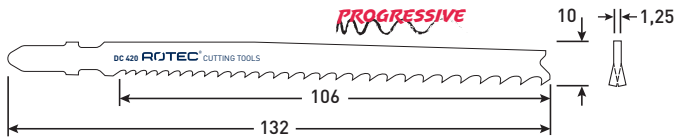

DC420

Exécution: BiM, fraisée et avoyée.

Application: lame tout-usage pour la coupe de différents matériaux dont le bois avec clous, le contreplaqué, les panneaux de particules de 5-65mm d'épaisseur, le métal de 5-10mm d'épaisseur, les métaux non ferreux de 2-32mm d'épaisseur.

Type	Bosch	Wilpu	pcs/UD	Ref.	€ / UD
DC420	T345XF	-	5	520.0420	19,74

Lames de scies sauteuses | Métaux | Basic Bi-Metal

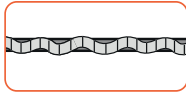
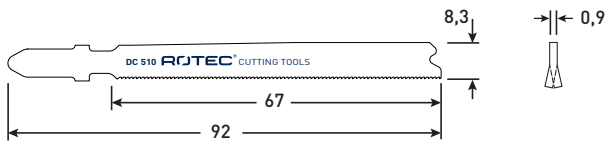

DC510

Exécution: BiM, dents fraisées et ondulées.

Application: lame flexible pour tôles fines du acier et acier inoxydable de 0,5-1,5mm d'épaisseur. Durée de vie longue.

Type	Bosch	Wilpu	pcs/UD	Ref.	€ / UD
DC510	T 121 GF	-	5	520.0510	11,62

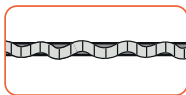
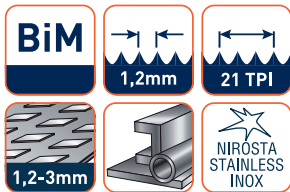
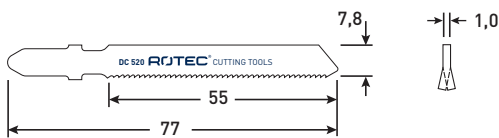

DC520

Exécution: BiM, dents fraisées et ondulées.

Application: lame flexible pour tôles fines du acier et acier inoxydable de 1,2-3mm d'épaisseur. Durée de vie longue.

Type	Bosch	Wilpu	pcs/UD	Ref.	€ / UD
DC520	T118AF	MG 11Bi	2	520.0522	5,37
DC520	T118AF	MG 11Bi	5	520.0520	10,10

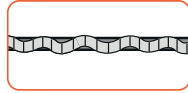
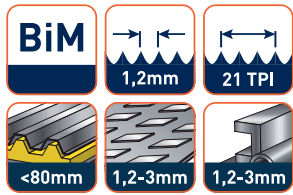
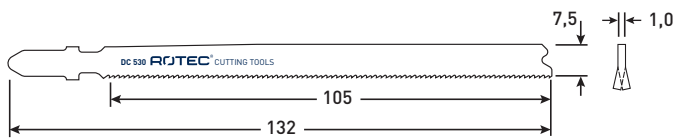

DC530

Exécution: BIM, dents fraisées et ondulées.

Application: Lame longue et flexible pour acier (1.2 - 3.0 mm), profils, tuyaux et matériel sandwich jusqu'à 80 mm. Durée de vie longue.

Type	Bosch	Wilpu	pcs/UD	Ref.	€ / UD
DC530	T321AF	MG 31Bi	5	520.0530	15,63

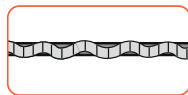
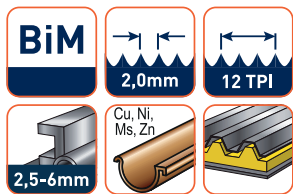
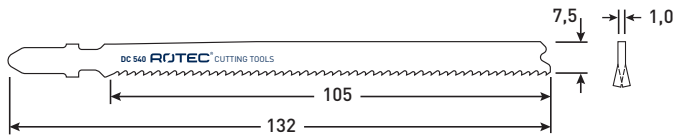

DC540

Exécution: BIM, dents fraisées et ondulées.

Application: Lame longue et flexible pour acier de 2,5-6mm d'épaisseur, profils, tuyaux et matériel sandwich jusqu'à 80 mm, métal non-ferreux. Durée de vie longue.

Type	Bosch	Wilpu	pcs/UD	Ref.	€ / UD
DC540	T321BF	MG 32Bi	5	520.0540	15,93

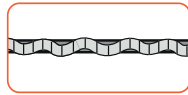
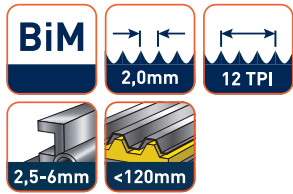
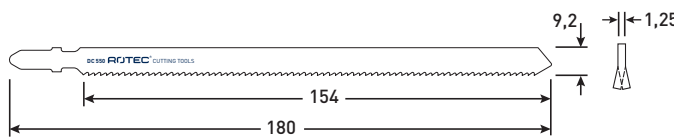

DC550

Exécution: BIM, dents fraisées et ondulées.

Application: Lame particulièrement longue et flexible pour la construction d'une façade et pour matériel sandwich de 2-120mm d'épaisseur. Durée de vie longue.

Type	Bosch	Wilpu	pcs/UD	Ref.	€ / UD
DC550	T718BF	MG 52Bi	2	520.0552	11,73
DC550	T718BF	MG 52Bi	5	520.0550	23,60

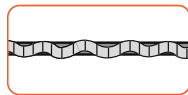
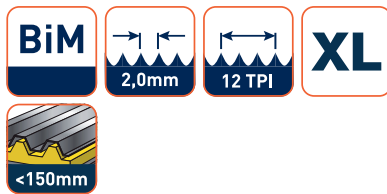
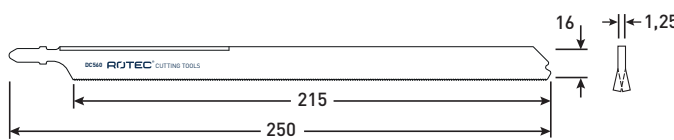

DC560

Exécution: BIM, dents fraisées et ondulées.

Application: Lame particulièrement longue et flexible pour la construction d'une façade et pour matériel sandwich de 2-150mm d'épaisseur. Durée de vie longue.

Type	Bosch	Wilpu	pcs/UD	Ref.	€ / UD
DC560	T1018AFP	-	2	520.0560	34,87

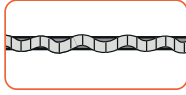
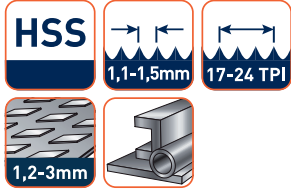
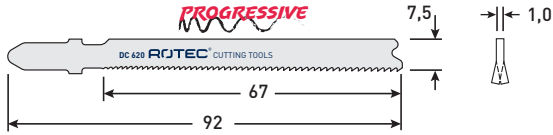

DC620

Exécution: HSS (acier rapide), dents fraisées et ondulées

Application: Fines tôles du acier de 1,2-3mm d` épaisseur.

Type	Bosch	Wilpu	pcs/UD	Ref.	€ / UD
DC620	T118A	MG 11	5	520.0620	8,17
DC625	T118A	MG 11	25	520.0625	38,85

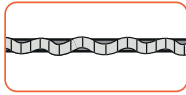
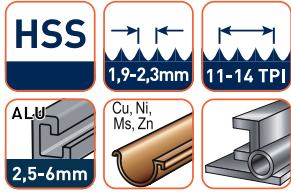
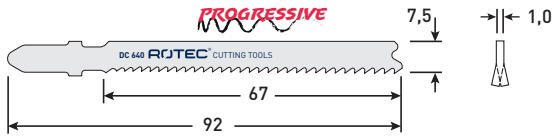

DC640

Exécution: HSS (acier rapide), dents fraisées et ondulées.

Application: Acier, métal non-ferreux et aluminium de 2,5-6mm d` épaisseur.

Type	Bosch	Wilpu	pcs/UD	Ref.	€ / UD
DC640	T118B	MG 12	5	520.0640	8,17

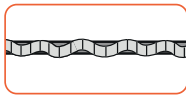
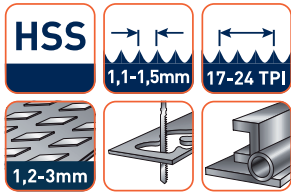
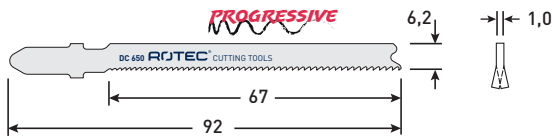

DC650

Exécution: HSS (acier rapide), dents fraisées et ondulées.

Application: Coupes sinueuses dans fines tôles, acier de 1,2-3mm d` épaisseur.

Type	Bosch	Wilpu	pcs/UD	Ref.	€ / UD
DC650	T218A	MG 21	5	520.0650	8,94

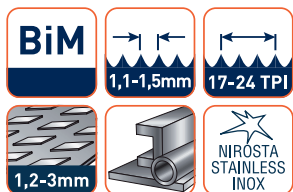
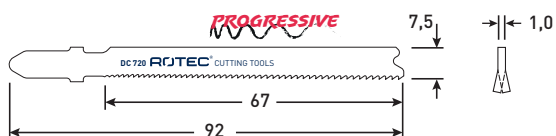

DC720

Exécution: BIM, dents fraisées et ondulées.

Application: Lame flexible pour tôles fines du acier et acier inoxydable de 1,2-3mm d'épaisseur. Durée de vie longue.

Type	Bosch	Wilpu	pcs/UD	Ref.	€ / UD
DC720	T118AF	MG 11Bi	5	520.0720	10,97
DC720	T118AF	MG 11Bi	25	520.0725	53,05

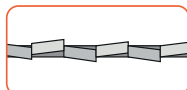
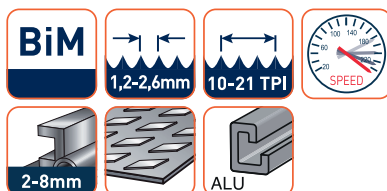
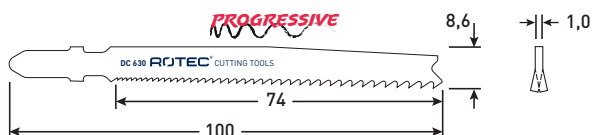

DC630

Exécution: BIM, denture progressive, avoyée, fraisée.

Application: Tôles minces à épaisses (2-8 mm), tuyaux + profilés, aluminium (ø<30 mm).

Type	Bosch	Wilpu	pcs/UD	Ref.	€ / UD
DC630	T123XF	-	5	520.0630	12,61
DC630	T123XF	-	25	520.0635	61,69

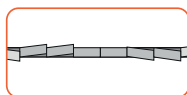
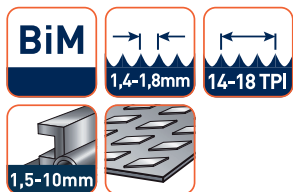

DC710

Exécution: BIM, denture progressive, avoyée et groupée (denture brevetée), fraisée.

Application: Tôles minces à épaisses de 1-10mm.

Type	Bosch	Wilpu	pcs/UD	Ref.	€ / UD
DC710	-	-	5	520.0710	13,02

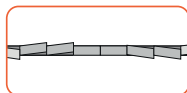
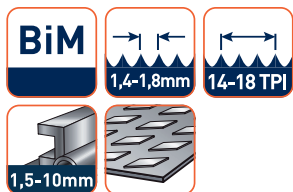
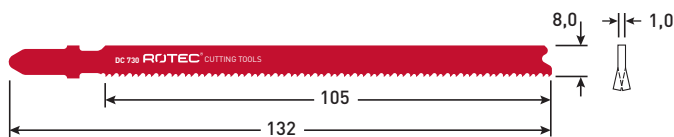

DC730

Exécution: BIM, denture progressive, avoyée et groupée (denture brevetée), fraisée.

Application: Tôles minces à épaisses de 1-10mm.

Type	Bosch	Wilpu	pcs/UD	Ref.	€ / UD
DC730	-	-	5	520.0730	18,04

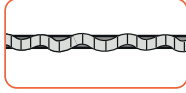
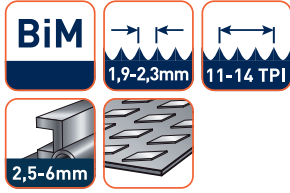
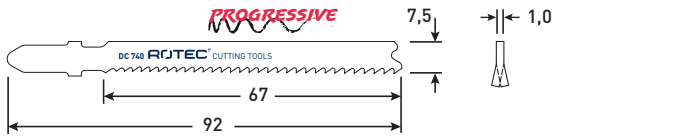

DC740

Exécution: BIM, dents fraisées et ondulées.

Application: Lame flexible pour acier et acier inoxydable, métal non-ferreux, aluminium de 2,5-6mm d'épaisseur. Durée de vie longue.

Type	Bosch	Wilpu	pcs/UD	Ref.	€ / UD
DC740	T118BF	-	5	520.0740	10,62

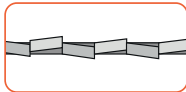
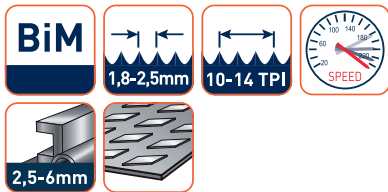
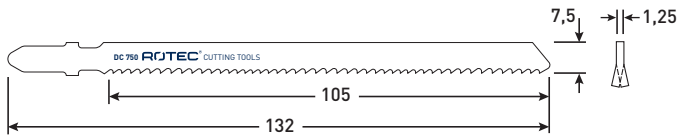

DC750

Exécution: BIM, fraisée et avoyée.

Application: Tôles minces à épaisseurs de 2,5-6mm.

Type	Bosch	Wilpu	pcs/UD	Ref.	€ / UD
DC750	-	-	5	520.0750	16,89

Lames de scies sauteuses | Special Line

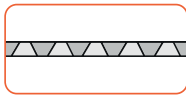
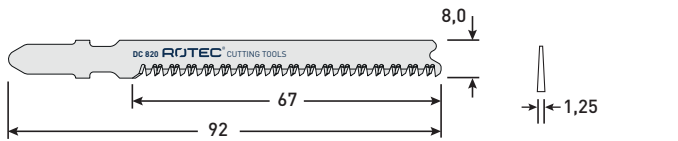

DC820

Exécution: Lame avec tranchant conique, dents fraisées.

Application: Plexiglas, polycarbonates, métal non ferreux et aluminium de 2-20mm d'épaisseur.

Type	Bosch	Wilpu	pcs/UD	Ref.	€ / UD
DC820	T102BF	-	5	520.0820	13,25

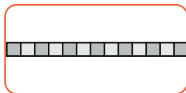
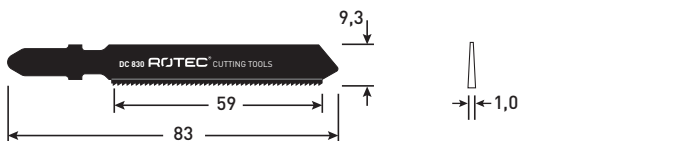

DC830

Exécution: Denture affûtée en métal dur.

Application: Acier, tôles et aciers inoxydables de 1,5-3mm d'épaisseur.

Type	Bosch	Wilpu	pcs/UD	Ref.	€ / UD
DC830	T118AHM	HM 11	3	520.0830	36,14

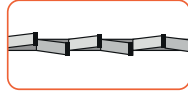
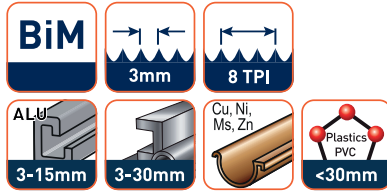
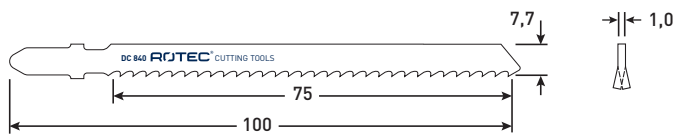

DC840

Exécution: BIM, dents fraisées et avoyées.

Application: Lame flexible particulièrement pour métal non-ferreux et aluminium de 3-15mm d'épaisseur, acier, plastiques de 3-30mm d'épaisseur. Durée de vie longue.

Type	Bosch	Wilpu	pcs/UD	Ref.	€ / UD
DC840	-	K 14Bi	5	520.0840	11,34

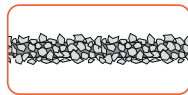
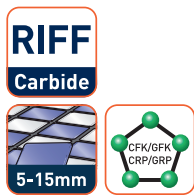
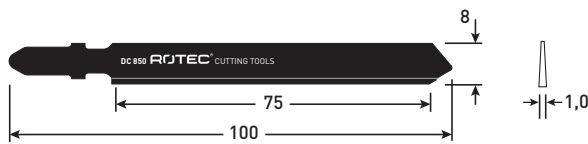

DC850

Exécution: Concrétion en carbure, grain 30.

Application: Carrelages muraux en céramiques tendres, fonte (5 à 15 mm), coupe grossière.

Type	Bosch	Wilpu	pcs/UD	Ref.	€ / UD
DC850	T130 Riff	-	3	520.0850	18,81

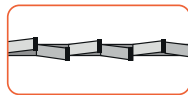
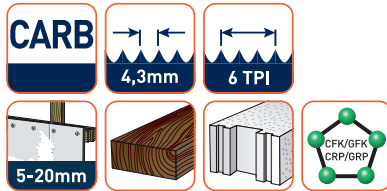
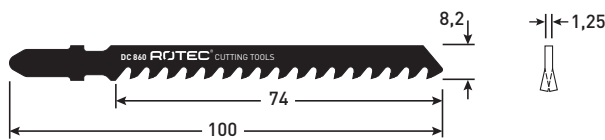

DC860

Exécution: Dents en carbure rapportées, avoyées.

Application: Plastiques renforcés de fibres de verre / époxy (5-20 mm), plaques de plâtre, panneaux en fibrociment (5-50 mm), MDF / HDF.

Type	Bosch	Wilpu	pcs/UD	Ref.	€ / UD
DC860	T141HM	HM 100	3	520.0860	42,87

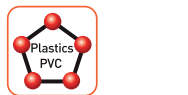
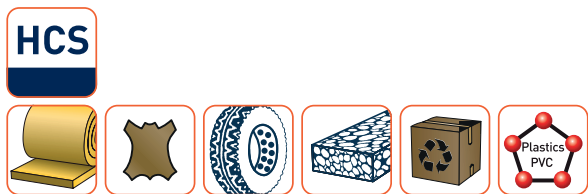
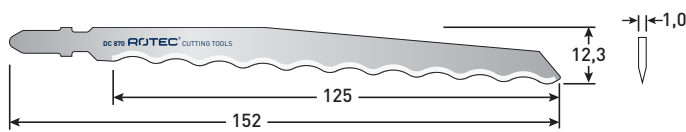

DC870

Exécution: HCS, couteau aiguisé et ondulé.

Application: Carton, polystyrène, mousse dure, moquette, cuir, caoutchouc (<100 mm).

Type	Bosch	Wilpu	pcs/UD	Ref.	€ / UD
DC870	T313AW	-	3	520.0870	19,27

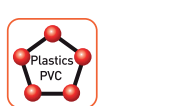
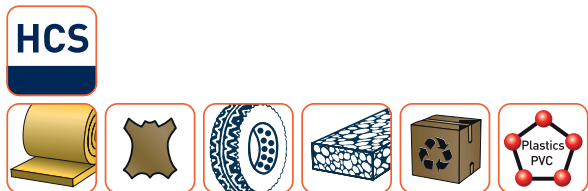
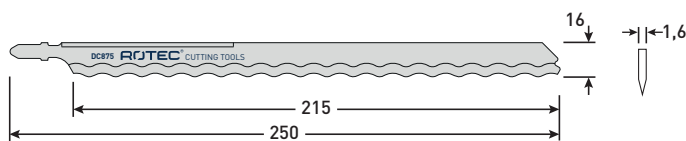

DC875

Exécution: HCS, couteau aiguisé et ondulé.

Application: Carton, polystyrène, mousse dure, moquette, cuir, caoutchouc (<150 mm).

Type	Bosch	Wilpu	pcs/UD	Ref.	€ / UD
DC875	T1013AWP	-	2	520.0875	36,73



DC900

Exécution: Denture affûtée en métal dur. Deux rangées de dents alternées résistent de manière optimale aux matériaux abrasifs. Elles restent acérées, permettant des découpes nettes pendant longtemps.

Application: Pour couper les parquets stratifiés et panneaux HPL (comme Trespa®), avec une longévité 20 fois supérieure aux lames Bimétal.

Type	Bosch	Wilpu	pcs/UD	Ref.	€ / UD
DC900	T 128 BHM	-	3	520.0900	48,12

523

Lame de scie sauteuse FDC220

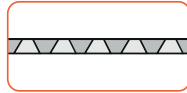
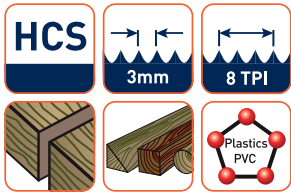
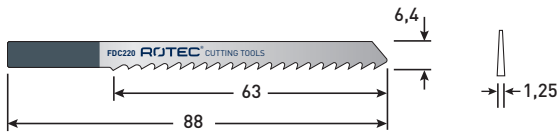

FDC220

Exécution: Corps de la lame conique denture dépouillée et affûtée.
Application: Coupe propre; pour toutes les sortes de bois, plastique de 4-30mm d'épaisseur.

Type	Fein	Wilpu	pcs/UD	Ref.	€ / UD
FDC220	63503037018	37	5	523.0220	9,34

Lame de scie sauteuse FDC240

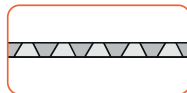
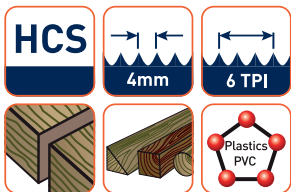
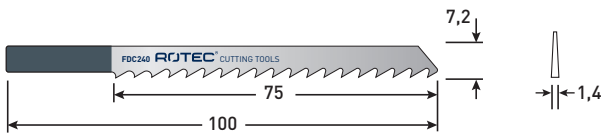

FDC240

Exécution: Corps de la lame conique denture dépouillée et affûtée.
Application: Coupe propre; pour toutes les sortes de bois, plastique de 5-40mm d'épaisseur.

Type	Fein	Wilpu	pcs/UD	Ref.	€ / UD
FDC240	63503082010	38	5	523.0240	9,34

Lame de scie sauteuse FDC620

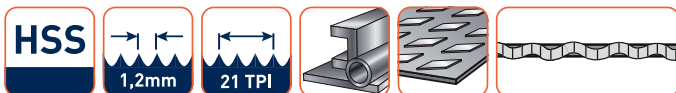
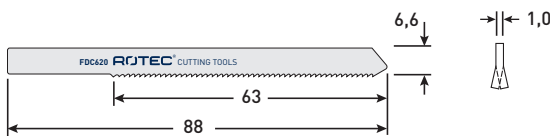

FDC620

Exécution: HSS (acier rapide), dents fraisées et ondulées.
Application: Fines tôles du acier et acier inoxydable de 1-3mm d'épaisseur.

Type	Fein	Wilpu	pcs/UD	Ref.	€ / UD
FDC620	63503035011	35	5	523.0620	9,83

Lame de scie sauteuse FDC640

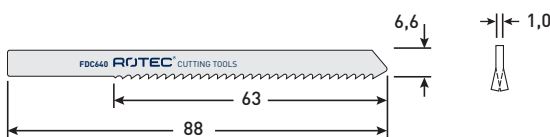

FDC640

Exécution: HSS (acier rapide), dents fraisées et ondulées.
Application: Acier, métal non-ferreux et aluminium de 2,5-6mm d'épaisseur.

Type	Fein	Wilpu	pcs/UD	Ref.	€ / UD
FDC640	63503036014	36	5	523.0640	9,83

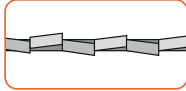
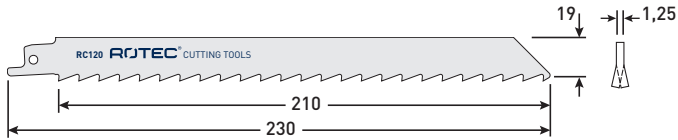

RC120

Exécution: HCS, dents fraisées et avoyées, dépouillées et affûtées.

Application: Bois brut, sans clou (<175 mm), bois de chauffage (Ø <175 mm).

Type	Bosch	Wilpu	pcs/UD	Ref.	€ / UD
RC120	S1111K	3030/225	5	525.0120	21,46

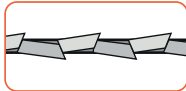
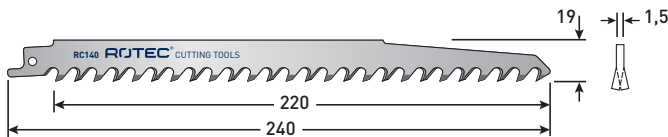

RC140

Exécution: HCS, denture avoyée, dépouillée et trempée inductivement.

Application: Bois de chauffage, bois humide (Ø <190 mm).

Type	Bosch	Wilpu	pcs/UD	Ref.	€ / UD
RC140	S1542K	3035/240	5	525.0140	27,88

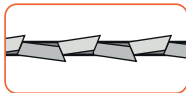
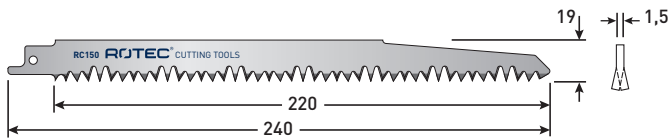

RC150

Exécution: HCS, denture avoyée et trempée inductivement.

Application: Bois brut, sans clou (<190 mm), élagage de bois vert (Ø <190 mm), bois de chauffage (Ø <190 mm)

Type	Bosch	Wilpu	pcs/UD	Ref.	€ / UD
RC150	S1531L	3029/240	2	525.0152	12,42
RC150	S1531L	3029/240	5	525.0150	24,30
RC150	S1531L	3029/240	25	525.0155	115,43

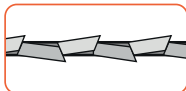
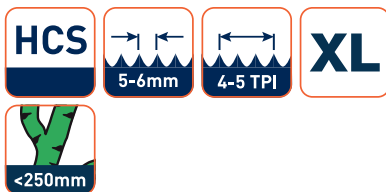
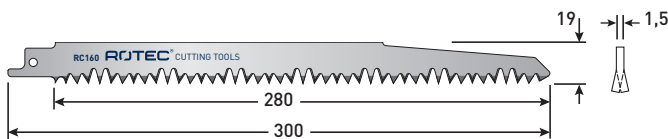

RC160

Exécution: HCS, denture avoyée et trempée inductivement.

Application: Bois brut, sans clou (<250 mm), élagage de bois vert (Ø <250 mm), bois de chauffage (Ø <250 mm).

Type	Bosch	Wilpu	pcs/UD	Ref.	€ / UD
RC160	-	-	5	525.0160	36,20

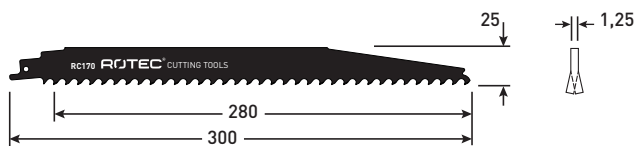

RC170

Application: Pour des coupes plus rapides du bois dur pour enlever les racines d'arbre et de buisson.

Type	Bosch	Wilpu	pcs/UD	Ref.	€ / UD
RC170	S 1242 KHM	-	2	525.0170	80,84

Lames de scies sabres | Bois et plastiques

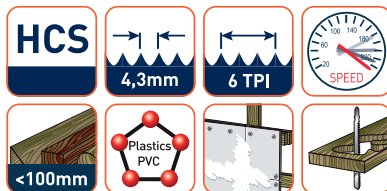
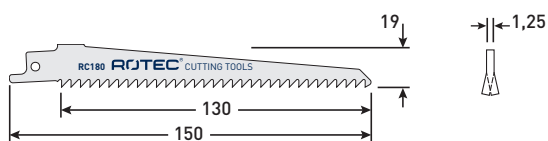

RC180

Exécution: HCS, dents fraisées et avouées.

Application: Bois de construction (<100 mm), panneau en bois (<100 mm), panneaux : replaqué, panneaux de particules moyenne densité (6 - 60 mm), contre-plaqué, matière plastique (<100 mm), spécialement adaptée aux coupes en plongée.

Type	Bosch	Wilpu	pcs/UD	Ref.	€ / UD
RC180	S644D	3021/150	5	525.0180	15,05

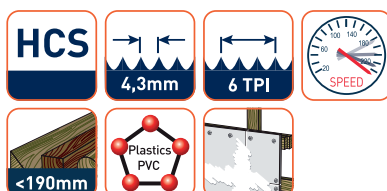
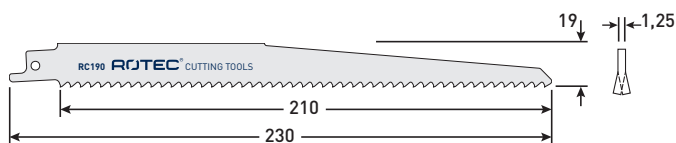

RC190

Exécution: HCS, dents fraisées et avouées.

Application: Pour coupes rapides et droites pour toutes sortes de bois, plastiques, gypse de 6-180mm d'épaisseur.

Type	Bosch	Wilpu	pcs/UD	Ref.	€ / UD
RC190	-	3021/225	2	525.0192	10,43
RC190	-	3021/225	5	525.0190	20,04

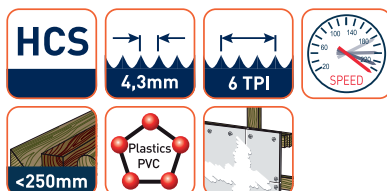
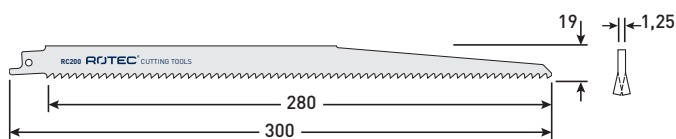

RC200

Exécution: HCS, dents fraisées et avouées.

Application: Pour coupes rapides et droites pour toutes sortes de bois, plastiques, gypse de 6-180mm d'épaisseur.

Type	Bosch	Wilpu	pcs/UD	Ref.	€ / UD
RC200	S1344D	3021/300	5	525.0200	24,11

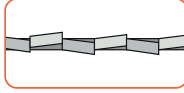
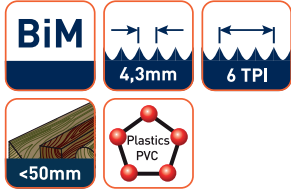
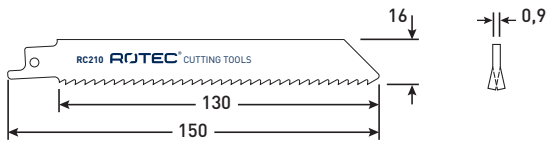

RC210

Exécution: BIM, dents fraisées et avoyées.

Application: Lame universelle pour toutes sortes de bois (<100 mm).

Type	Bosch	Wilpu	pcs/UD	Ref.	€ / UD
RC210	-	-	5	525.0210	14,03

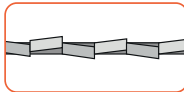
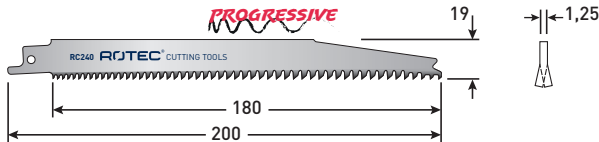

RC240

Exécution: HCS, avoyée, rectifiée.

Application: Bois de construction (<150 mm), panneaux : replaqués, panneau de particules moyenne densité (6 - 60 mm), contre-plaqué, matière plastique (<150 mm), panneau de bois (<150 mm). Coupe fine, sans effort.

Type	Bosch	Wilpu	pcs/UD	Ref.	€ / UD
RC240	S2345X	-	5	525.0240	34,04

Lames de scies sabres | Bois clouté, encadrement de fenêtres

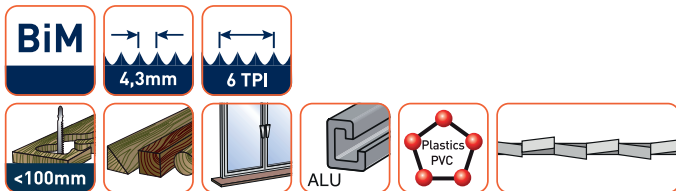
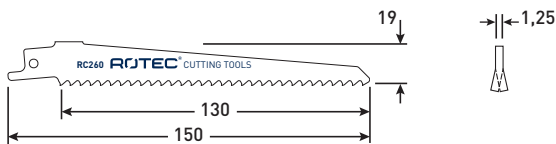

RC260

Exécution: BIMCO (Bi-Métal 8% Cobalt), denture progressive, avoyée, fraisée.

Application: Bois clouté / métal, panneaux de particules (<100 mm), profilés plastiques (<100 mm), plastiques renforcés de fibre de verre / époxy (<50 mm), encadrements de fenêtres : bois + métal, spécialement adaptée aux coupes en plongée.

Type	Bosch	Wilpu	pcs/UD	Ref.	€ / UD
RC260	S611DF	3021/150Bi	5	525.0260	24,14

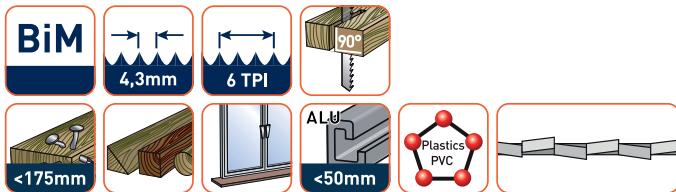
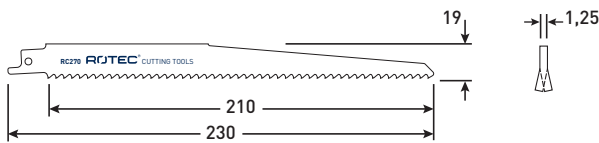

RC270

Exécution: BIMCO (Bi-Métal 8% Cobalt), denture progressive, avoyée, fraisée.

Application: Bois clouté / métal, panneaux de particules (<175 mm), profilés plastiques (ø<175 mm), plastiques renforcés de fibre de verre / époxy (<50 mm).

Type	Bosch	Wilpu	pcs/UD	Ref.	€ / UD
RC270	S1111DF	3021/225Bi	2	525.0272	14,49
RC270	S1111DF	3021/225Bi	5	525.0270	28,59

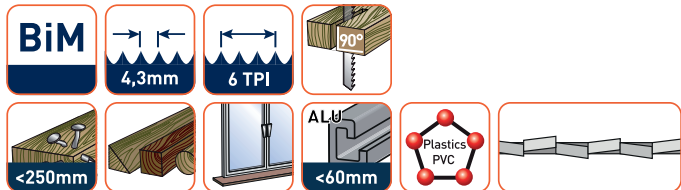
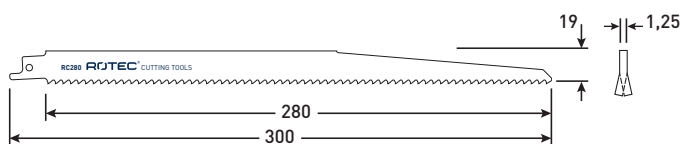

RC280

Exécution: BIMCO (Bi-Métal 8% Cobalt), denture progressive, avoyée, fraisée.

Application: Bois clouté / métal, panneaux de particules (<250 mm), plastiques renforcés fibres de verre / époxy (<60 mm).

Type	Bosch	Wilpu	pcs/UD	Ref.	€ / UD
RC280	S1411DF	3021/300Bi	2	525.0282	18,50
RC280	S1411DF	3021/300Bi	5	525.0280	37,26

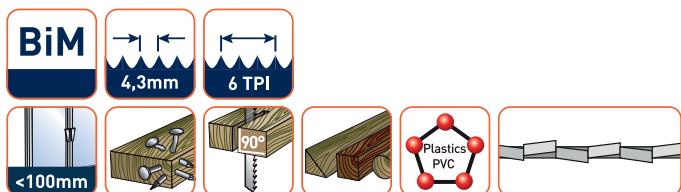
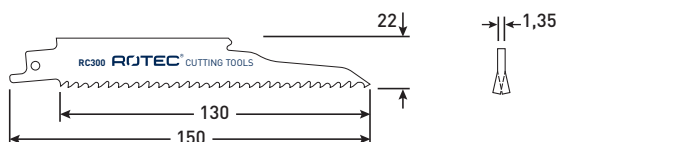

RC300

Exécution: BIMCO (Bi-Métal 8% Cobalt), denture progressive, avoyée, fraisée. Lame renforcée pour les applications agressives.

Application: Lame plus stable, conçu pour spécifiquement la démolition des encadrements de fenêtres.

Type	Bosch	Wilpu	pcs/UD	Ref.	€ / UD
RC300	-	-	5	525.0300	27,58
RC300	-	-	25	525.0305	134,64

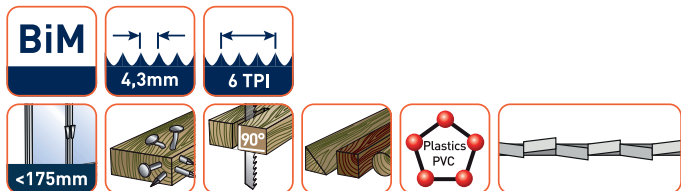
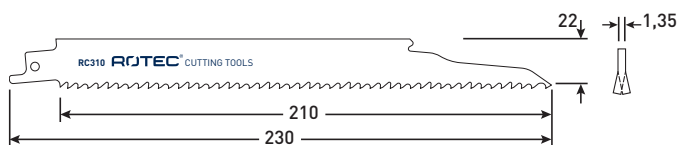

RC310

Exécution: BIMCO (Bi-Métal 8% Cobalt), denture progressive, avoyée, fraisée. Lame renforcée pour les applications agressives.

Application: Lame plus stable, conçu pour spécifiquement la démolition des encadrements de fenêtres.

Type	Bosch	Wilpu	pcs/UD	Ref.	€ / UD
RC310	-	-	5	525.0310	37,70

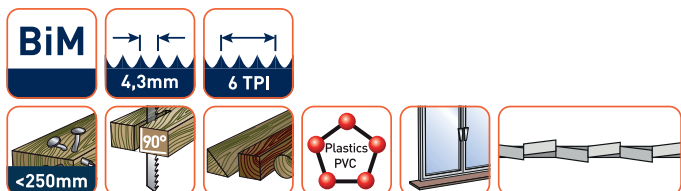
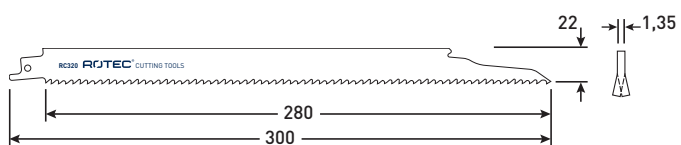

RC320

Exécution: BIMCO (Bi-Métal 8% Cobalt), denture progressive, avoyée, fraisée. Lame renforcée pour les applications agressives.

Application: Lame plus stable, conçu pour spécifiquement la démolition des encadrements de fenêtres.

Type	Bosch	Wilpu	pcs/UD	Ref.	€ / UD
RC320	-	-	5	525.0320	48,66

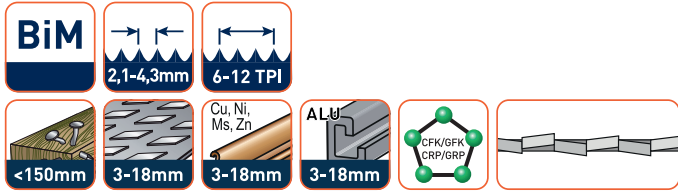
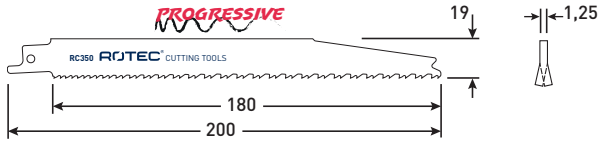

RC350

Exécution: BIMCO (Bi-Métal 8% Cobalt), denture progressive, avoyée, fraisée.
Application: Bois clouté / métal, panneaux de particules (<150 mm), tôles métalliques, profilés aluminium (3-18mm), plastiques renforcés fibres de verre / époxy (<150 mm).

Type	Bosch	Wilpu	pcs/UD	Ref.	€ / UD
RC350	S3456XF	-	5	525.0350	42,17
RC350	S3456XF	-	25	525.0355	210,90

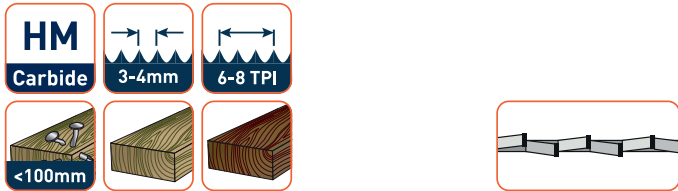
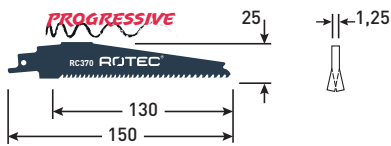

RC370

Exécution: Dents en carbure rapportées, avoyées.
Application: Pour des découpes rapides et rectilignes dans du bois mince et épais (5-100mm) avec métal.

Type	Bosch	Wilpu	pcs/UD	Ref.	€ / UD
RC370	S 956 XHM	-	2	525.0370	58,00

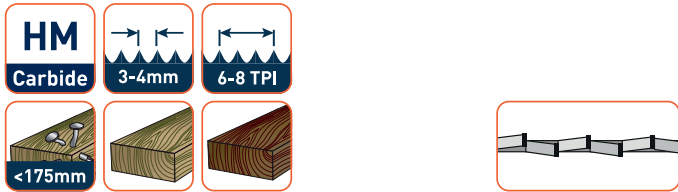
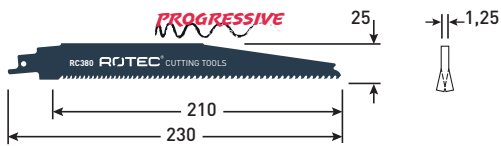

RC380

Exécution: Dents en carbure rapportées, avoyées.
Application: Pour des découpes rapides et rectilignes dans du bois mince et épais (5-175mm) avec métal.

Type	Bosch	Wilpu	pcs/UD	Ref.	€ / UD
RC380	S 1156 XHM	-	2	525.0380	79,97

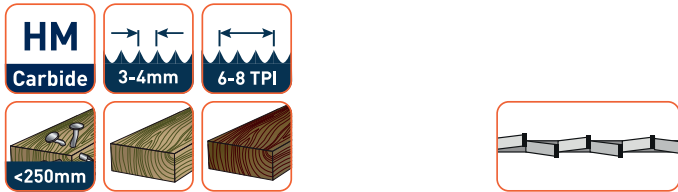

RC390

Exécution: Dents en carbure rapportées, avoyées.
Application: Pour des découpes rapides et rectilignes dans du bois mince et épais (5-250mm) avec métal.

Type	Bosch	Wilpu	pcs/UD	Ref.	€ / UD
RC390	S 1256 XHM	-	2	525.0390	101,92

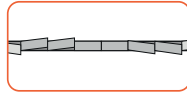
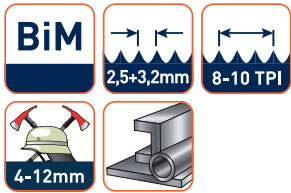

RC420

Exécution: BIMCO (Bi-Métal 8% Cobalt), géométrie des dents 2 x 2 brevetée.
Application: Tôles épaisses (4-12 mm), tuyaux et profilés fermés et ouverts à parois épaisses (<100 mm). Coupe rapide de grande précision angulaire.

Type	Bosch	Wilpu	pcs/UD	Ref.	€ / UD
RC420	S926CHF	-	5	525.0420	37,81

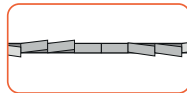
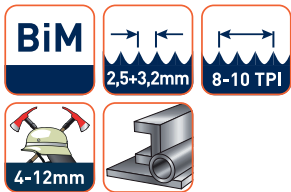
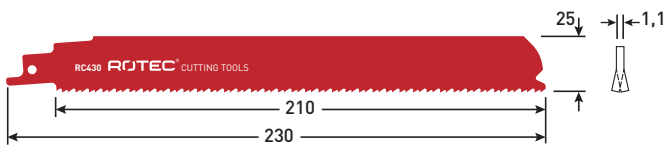

RC430

Exécution: BIMCO (Bi-Métal 8% Cobalt), géométrie des dents 2 x 2 brevetée.
Application: Tôles épaisses (4-12 mm), tuyaux et profilés fermés et ouverts à parois épaisses (<175 mm). Coupe rapide de grande précision angulaire.

Type	Bosch	Wilpu	pcs/UD	Ref.	€ / UD
RC430	S1126CHF	-	2	525.0432	24,54
RC430	S1126CHF	-	5	525.0430	49,60

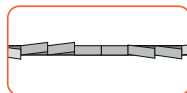
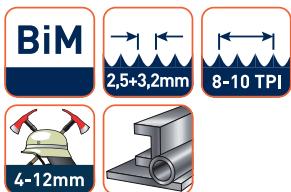
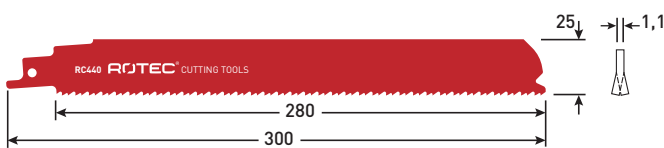

RC440

Exécution: BIMCO (Bi-Métal 8% Cobalt), géométrie des dents 2 x 2 brevetée.
Application: Tôles épaisses (4-12 mm), tuyaux et profilés fermés et ouverts à parois épaisses (<250 mm). Coupe rapide de grande précision angulaire.

Type	Bosch	Wilpu	pcs/UD	Ref.	€ / UD
RC440	S1226CHF	-	5	525.0440	61,45

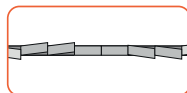
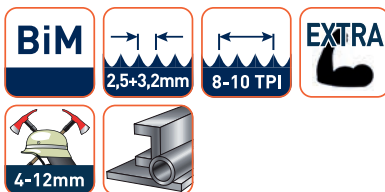
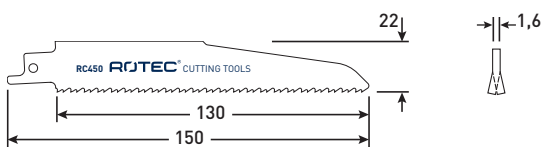

RC450

Exécution: BIMCO (Bi-Métal 8% Cobalt), géométrie des dents 2 x 2 brevetée.
Application: Tôles épaisses (4-12 mm), tuyaux et profilés pleins à parois épaisses (<100 mm). Idéal pour coupe-tube, pour travaux de sauvetage/de démolition. Coupe grossière, performante.

Type	Bosch	Wilpu	pcs/UD	Ref.	€ / UD
RC450	S920CF	3050/150	5	525.0450	44,51

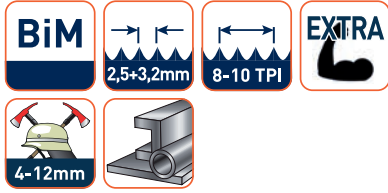
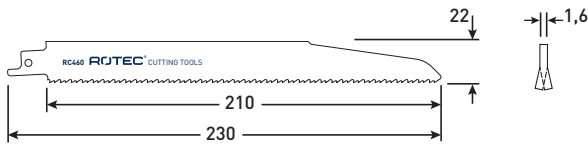

RC460

Exécution: BIMCO (Bi-Métal 8% Cobalt), géométrie des dents 2 x 2 brevetée.
Application: Tôles épaisses (4-12 mm), tuyaux et profilés pleins à parois épaisses (<175 mm). Idéal pour coupe-tube, pour travaux de sauvetage/de démolition. Coupe grossière, performante.

Type	Bosch	Wilpu	pcs/UD	Ref.	€ / UD
RC460	S1120CF	3050/225	5	525.0460	57,10

Lames de scies sabres | Bois clouté, aciers (3-8mm)

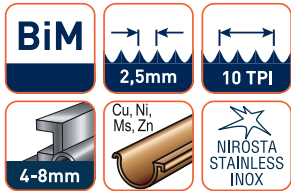
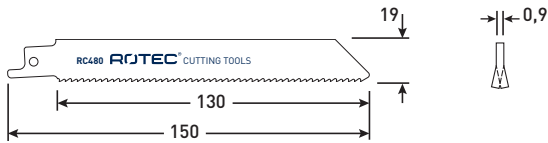

RC480

Exécution: BIMCO (Bi-Métal 8% Cobalt), denture progressive, avoyée, fraisée.
Application: Pour réparation de palettes, bois avec clous / métal (<100 mm), tôles métalliques, tuyaux, profilés en aluminium (4-8mm).

Type	Bosch	Wilpu	pcs/UD	Ref.	€ / UD
RC480	S922HF	3018/150	5	525.0480	19,67

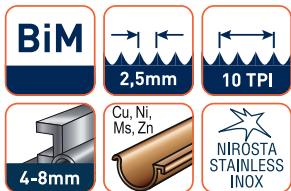
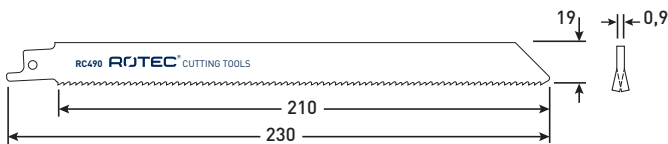

RC490

Exécution: BIMCO (Bi-Métal 8% Cobalt), denture progressive, avoyée, fraisée.
Application: Pour réparation de palettes, bois avec clous / métal (<175 mm), tôles métalliques, tuyaux, profilés en aluminium (4-8mm).

Type	Bosch	Wilpu	pcs/UD	Ref.	€ / UD
RC490	S1122HF	3018/200	5	525.0490	27,84

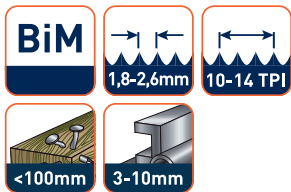
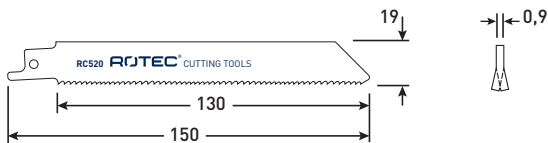

RC520

Exécution: BIMCO (Bi-Métal 8% Cobalt), denture progressive, avoyée, fraisée
Application: Bois clouté / métal (<100 mm), tôles métalliques, tubes, profilés aluminium (3-10mm), plastiques renforcés fibres de verre / époxy (<100 mm).

Type	Bosch	Wilpu	pcs/UD	Ref.	€ / UD
RC520	S922VF	1014C/150	5	525.0520	20,94

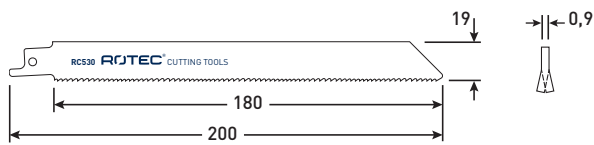

BIM

1,8-2,6mm

10-14 TPI

<150mm

3-10mm

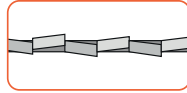

RC530

Exécution: BIMCO (Bi-Métal 8% Cobalt), denture progressive, avoyée, fraisée

Application: Bois clouté / métal (<150 mm), tôles métalliques, tubes, profilés aluminium (3-10mm), plastiques renforcés fibres de verre / époxy (<150 mm).

Type	Bosch	Wilpu	pcs/UD	Ref.	€ / UD
RC530	-	1014C/200	2	525.0532	13,24
RC530	-	1014C/200	5	525.0530	26,53

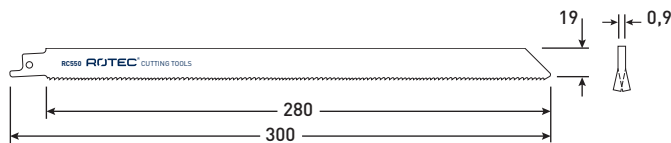

BIM

1,8-2,6mm

10-14 TPI

<250mm

3-10mm

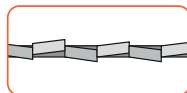

RC550

Exécution: BIMCO (Bi-Métal 8% Cobalt), denture progressive, avoyée, fraisée

Application: Bois clouté / métal (<250 mm), tôles métalliques, tubes, profilés aluminium (3-10mm), plastiques renforcés fibres de verre / époxy (<250 mm).

Type	Bosch	Wilpu	pcs/UD	Ref.	€ / UD
RC550	S1222VF	1014C/280	2	525.0552	17,86
RC550	S1222VF	1014C/280	5	525.0550	35,76

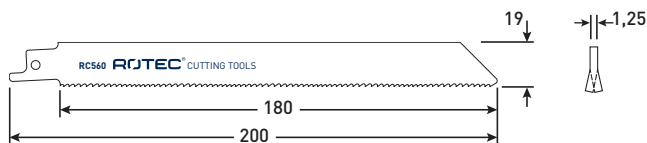

BIM

1,8-2,6mm

10-14 TPI

<150mm

3-10mm

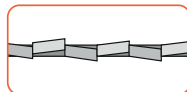

RC560

Exécution: BIMCO (Bi-Métal 8% Cobalt), denture à pas variable, avoyée, fraisée.

Application: Tôles moyennes à épaisses (2-10mm), tuyaux et profilés à parois minces et à parois épaisses (<150 mm). Idéal pour les travaux de démolition dans le métal. Coupe fine, sans effort.

Type	Bosch	Wilpu	pcs/UD	Ref.	€ / UD
RC560	S1025VF	1014CD/200	5	525.0560	30,69

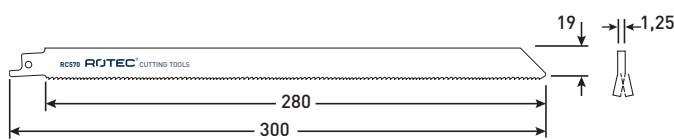

BIM

1,8-2,6mm

10-14 TPI

<250mm

3-10mm

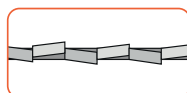

RC570

Exécution: BIMCO (Bi-Métal 8% Cobalt), denture à pas variable, avoyée, fraisée.

Application: Tôles moyennes à épaisses (2-10mm), tuyaux et profilés à parois minces et à parois épaisses (<250 mm). Idéal pour les travaux de démolition dans le métal. Coupe fine, sans effort.

Type	Bosch	Wilpu	pcs/UD	Ref.	€ / UD
RC570	S1225VF	-	5	525.0570	43,47

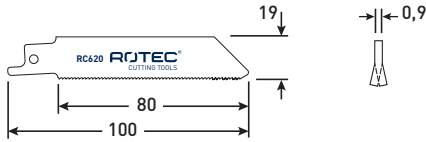

BiM

1,8mm

14 TPI

2,5-8mm

Cu, Ni, Ms, Zn

NIROSTA STAINLESS INOX

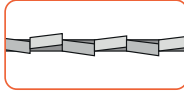

RC620

Exécution: BIMCO (Bi-Métal 8% Cobalt), denture progressive, avoyée, fraisée. Optimisée pour l'utilisation sur des scies compactes.

Application: Tôles épaisses (2,5-8 mm), coupe rapide.

Type	Bosch	Wilpu	pcs/UD	Ref.	€ / UD
RC620	S522BF	3013/100	5	525.0620	16,28

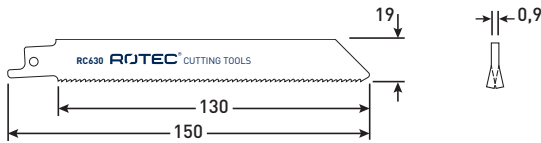

BiM

1,8mm

14 TPI

2,5-8mm

Cu, Ni, Ms, Zn

NIROSTA STAINLESS INOX

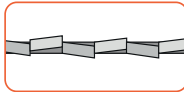

RC630

Exécution: BIMCO (Bi-Métal 8% Cobalt), denture progressive, avoyée, fraisée.

Application: Tôles épaisses (2,5-8 mm), tuyaux / profilés pleins (ø<100 mm), coupe rapide.

Type	Bosch	Wilpu	pcs/UD	Ref.	€ / UD
RC630	S922BF	3013/150	2	525.0632	10,11
RC630	S922BF	3013/150	5	525.0630	19,81
RC630	S922BF	3013/150	25	525.0635	94,12

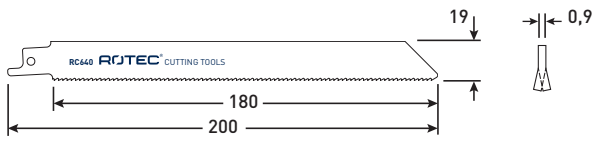

BiM

1,8mm

14 TPI

2,5-8mm

Cu, Ni, Ms, Zn

NIROSTA STAINLESS INOX

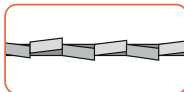

RC640

Exécution: BIMCO (Bi-Métal 8% Cobalt), denture progressive, avoyée, fraisée.

Application: Tôles épaisses (2,5-8 mm), tuyaux / profilés pleins (ø<175 mm), coupe affleurante flexible, coupe rapide.

Type	Bosch	Wilpu	pcs/UD	Ref.	€ / UD
RC640	S1122BF	3013/200	2	525.0642	11,91
RC640	S1122BF	3013/200	5	525.0640	23,80
RC640	S1122BF	3013/200	25	525.0645	118,79

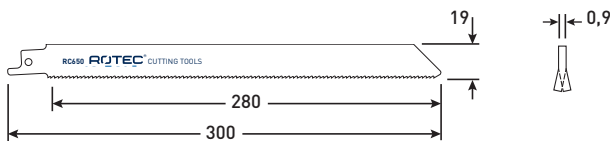

BiM

1,8mm

14 TPI

2,5-8mm

Cu, Ni, Ms, Zn

NIROSTA STAINLESS INOX

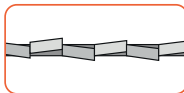

RC650

Exécution: BIMCO (Bi-Métal 8% Cobalt), denture progressive, avoyée, fraisée.

Application: Tôles épaisses (2,5-8 mm), tuyaux / profilés pleins (ø<250 mm), coupe affleurante flexible, coupe rapide.

Type	Bosch	Wilpu	pcs/UD	Ref.	€ / UD
RC650	-	-	5	525.0650	33,74

Lames de scies sabres | Démolition et sauvetage (fin)

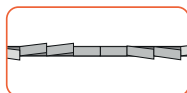
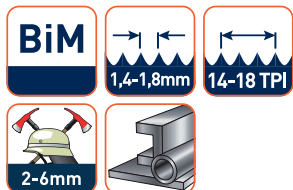
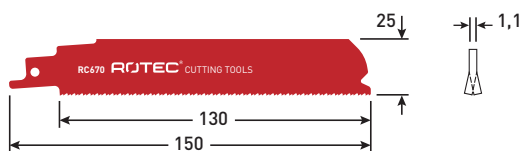

RC670

Exécution: BIMCO (Bi-Métal 8% Cobalt), géométrie des dents 2 x 2 brevetée.
Application: Tôles moyennes à épaisses (2-6 mm), tuyaux et profilés fermés et ouverts à parois minces (<100 mm). Coupe fine de grande précision angulaire.

Type	Bosch	Wilpu	pcs/UD	Ref.	€ / UD
RC670	S926BEF	-	5	525.0670	37,81

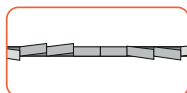
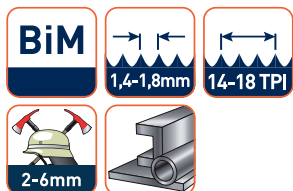
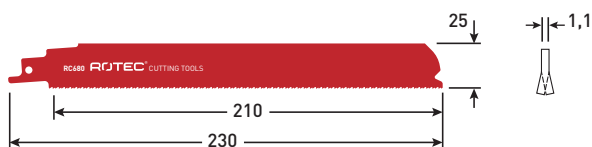

RC680

Exécution: BIMCO (Bi-Métal 8% Cobalt), géométrie des dents 2 x 2 brevetée.
Application: Tôles moyennes à épaisses (2-6 mm), tuyaux et profilés fermés et ouverts à parois minces (<175 mm). Coupe fine de grande précision angulaire.

Type	Bosch	Wilpu	pcs/UD	Ref.	€ / UD
RC680	S1126BEF	-	5	525.0680	49,60

Lames de scies sabres | Acier (1,5-4mm), métaux non-ferreux

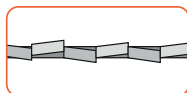
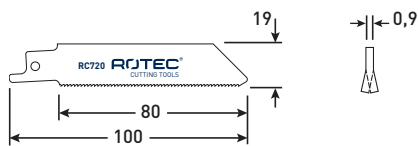

RC720

Exécution: BIM, denture progressive, avoyée, fraisée. Optimisée pour l'utilisation sur des scies compactes.
Application: Tôles minces (1,5-4 mm).

Type	Bosch	Wilpu	pcs/UD	Ref.	€ / UD
RC720	S522EF	3014/100	5	525.0720	16,64

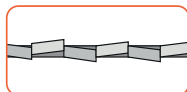
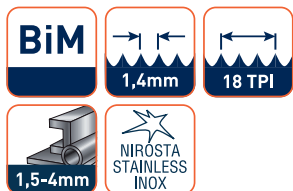
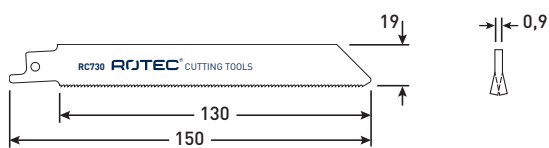

RC730

Exécution: BIM, denture progressive, avoyée, fraisée.
Application: Tôles minces (1,5-4 mm), tuyaux / profilés (ø<100 mm).

Type	Bosch	Wilpu	pcs/UD	Ref.	€ / UD
RC730	S922EF	3014/150	5	525.0730	18,95
RC730	S922EF	3014/150	25	525.0735	90,04

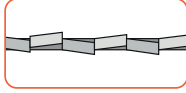
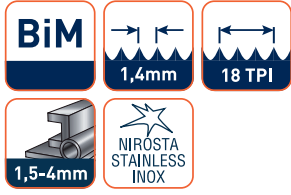
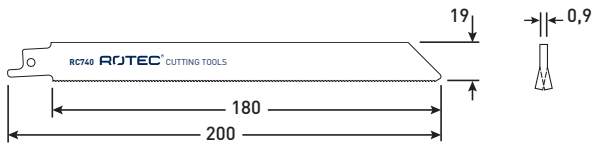

RC740

Exécution: BIM, denture progressive, avoyée, fraisée.

Application: Tôles minces (1,5-4 mm), tuyaux / profilés (ø<175 mm), coupe affleurante flexible.

Type	Bosch	Wilpu	pcs/UD	Ref.	€ / UD
RC740	S1122EF	3014/200	2	525.0742	11,34
RC740	S1122EF	3014/200	5	525.0740	22,67
RC740	S1122EF	3014/200	25	525.0745	115,72

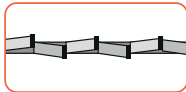
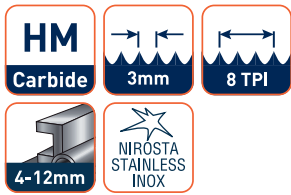
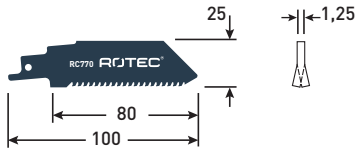

RC770

Application: Pour tuyaux et profilés en acier d'une épaisseur de paroi de 4-12 mm.

Type	Bosch	Wilpu	pcs/UD	Ref.	€ / UD
RC770	S 555 CHM	-	2	525.0770	40,20

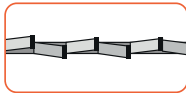
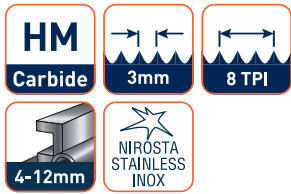
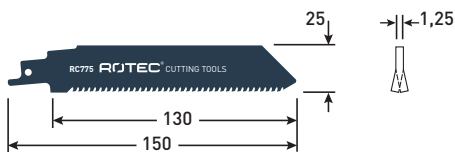

RC775

Application: Pour tuyaux et profilés en acier d'une épaisseur de paroi de 4-12 mm.

Type	Bosch	Wilpu	pcs/UD	Ref.	€ / UD
RC775	S 955 CHM	-	2	525.0775	58,58

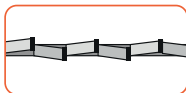
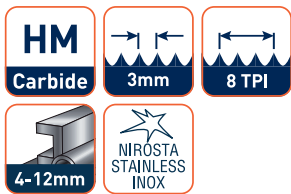
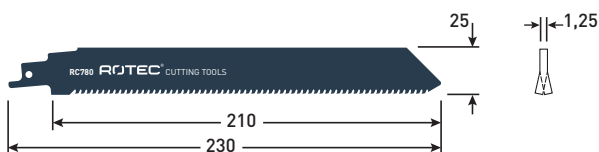

RC780

Application: Pour tuyaux et profilés en acier d'une épaisseur de paroi de 4-12 mm.

Type	Bosch	Wilpu	pcs/UD	Ref.	€ / UD
RC780	S 1155 CHM	-	2	525.0780	83,48

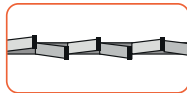
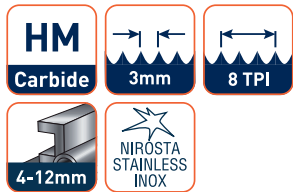
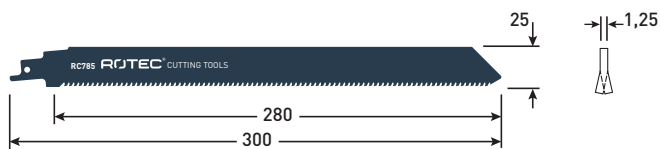

RC785

Application: Pour tuyaux et profils en acier d'une épaisseur de paroi de 4-12 mm.

Type	Bosch	Wilpu	pcs/UD	Ref.	€ / UD
RC785	S 1255 CHM	-	2	525.0785	105,44

Lames de scies sabres | Béton cellulaire

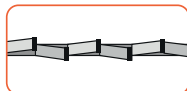
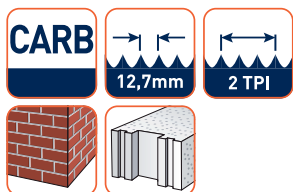
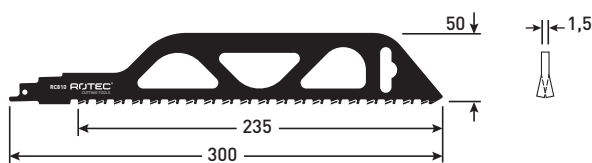

RC810

Exécution: Mise en carbure.

Application: Pour briques de taille intermédiaire d'une épaisseur inférieure à 215 mm.

Type	Bosch	Wilpu	pcs/UD	Ref.	€ / UD
RC810	S1243HM	3043/300H	1	525.0810	46,14

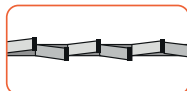
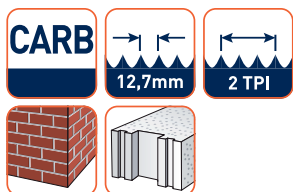
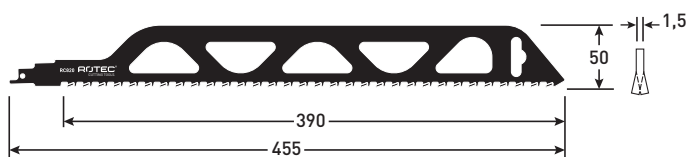

RC820

Exécution: Mise en carbure.

Application: Pour briques d'une épaisseur inférieure à 370 mm.

Type	Bosch	Wilpu	pcs/UD	Ref.	€ / UD
RC820	S2243HM	-	1	525.0820	51,98

Lames de scies sabres SPECIAL | Époxy, bois dur

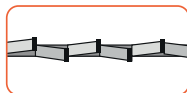
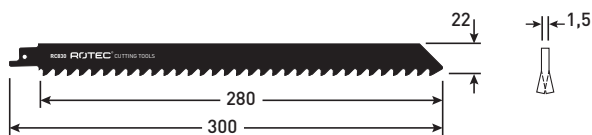

RC830

Exécution: Dents en carbure rapportées, avoyées, rectifiées.

Application: Thermopierre / béton cellulaire, brique en terre cuite (rouge), fibrociment (<250 mm), plastiques renforcés fibres de verre / époxy (<150 mm), pour matériaux abrasifs.

Type	Bosch	Wilpu	pcs/UD	Ref.	€ / UD
RC830	S1241HM	-	1	525.0830	39,75

Lames de scies sabres SPECIAL | INOX (Aciers inoxydables)

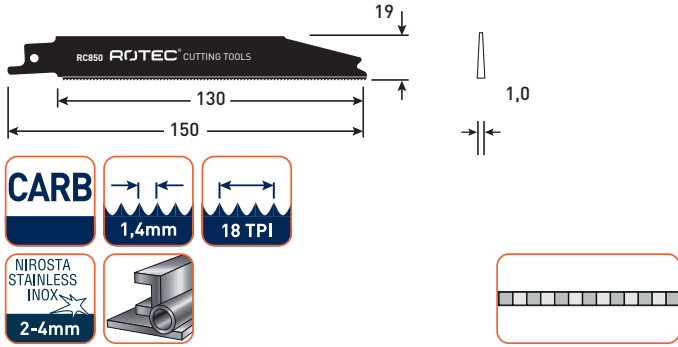

RC850

Exécution: Carbure rapporté (barrette), dents rectifiées.

Application: Tôles inox (2-4 mm), profilés inox ($\phi < 100$ mm), plastiques renforcés de fibre de verre / époxy (< 100 mm).

Type	Bosch	Wilpu	pcs/UD	Ref.	€ / UD
RC850	S922EHM	-	3	525.0850	73,25

Lames de scies sabres SPECIAL | Plastiques renforcés fibres de verre

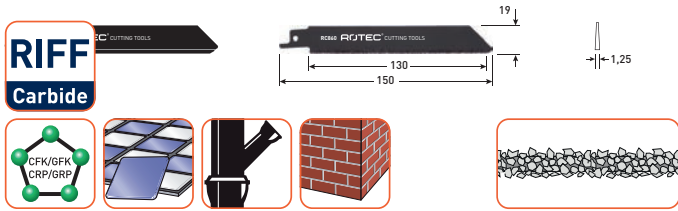

RC860

Exécution: A concrétion carbure, grain 30.

Application: Tuyaux en fonte d'acier ($\phi < 175$ mm), brique en terre cuite, rouge (< 175 mm), plastiques renforcés fibres de verre / époxy (< 175 mm).

Type	Bosch	Wilpu	pcs/UD	Ref.	€ / UD
RC860	-	D12/150	1	525.0860	10,93

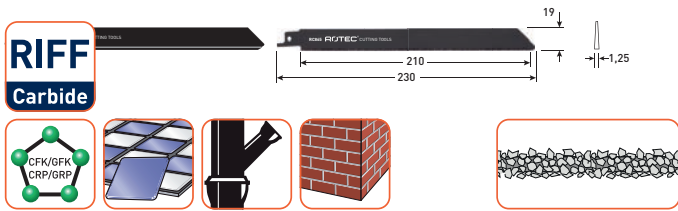

RC865

Exécution: A concrétion carbure, grain 30.

Application: Tuyaux en fonte d'acier ($\phi < 175$ mm), brique en terre cuite, rouge (< 175 mm), plastiques renforcés fibres de verre / époxy (< 175 mm).

Type	Bosch	Wilpu	pcs/UD	Ref.	€ / UD
RC865	S1130 Riff	D12/230	1	525.0865	15,54

Lames de scies sabres SPECIAL | Couteau

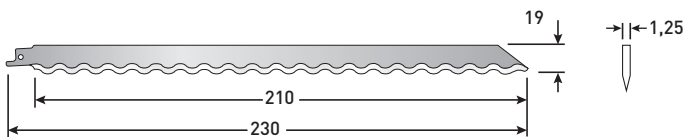

RC870

Exécution: HCS, couteau aiguisé et ondulé.

Application: Carton, polystyrène, mousse dure, moquette, cuir, caoutchouc (< 175 mm).

Type	Bosch	Wilpu	pcs/UD	Ref.	€ / UD
RC870	S1113AWP	RWM 225	2	525.0870	31,43

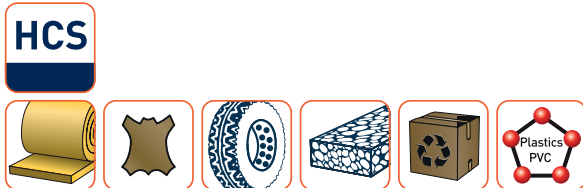



Description	Type	Contenu	pcs/UD	Ref.	€ / UD
25 pcs - jeu de lames de scie sabre	525	5x 525.0150 RC 150 5x 525.0180 RC 180 5x 525.0270 RC 270 5x 525.0640 RC 640 5x 525.0740 RC 740	1	525.9000	125,00

526

Lame de scies sabres, emballé en gros



Exécution: Lames de scies sabres, marque ROTEC, neutre emballé en gros.
Les prix indiqués sont par pièce (par lame).
Seulement vendus en paquets complets!

Type	Bosch	pcs/UD	Ref.	€ / UD
RC150	S1531L	200	526.1150	958,24
RC190	-	200	526.1190	746,00
RC200	S1344D	200	526.1200	898,00
RC270	S1111DF	200	526.1270	1066,00
RC280	S1411DF	200	526.1280	1386,00
RC350	S3456XF	200	526.1350	1581,52
RC430	S1126CHF	200	526.1430	1846,00
RC440	S1226CHF	250	526.1440	2852,50

Type	Bosch	pcs/UD	Ref.	€ / UD
RC460	S1120CF	200	526.1460	2024,00
RC490	S1122HF	200	526.1490	990,00
RC560	S1025VF	200	526.1560	1140,00
RC630	S922BF	500	526.1630	1845,00
RC640	S1122BF	200	526.1640	884,00
RC670	S926BEF	250	526.1670	1757,50
RC680	S1126BEF	200	526.1680	1846,00
RC740	S1122EF	200	526.1740	844,00

526

Lame de scies sabres, pour des palettes, emballé en gros

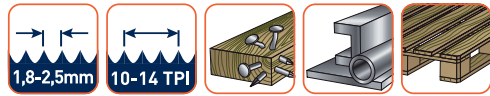
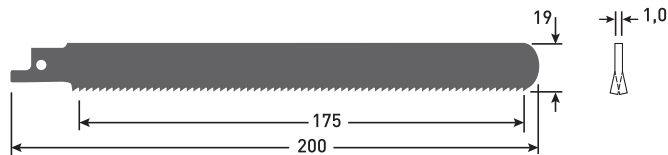

Exécution: Lames de scies sabres, marque ROTEC, neutre emballée en gros.
Les prix indiqués sont par pièce (par lame).
Seulement vendus en paquets complets!

Application: Lames de scies peu coûteux pour la réparation de palettes.

Type	Bosch	pcs/UD	Ref.	€ / UD
RC999	-	200	526.9990	584,00

517

Lames de scies sabres pneumatique, HSS



Convient pour FEIN | SPITZNAS

Remarque: Convient aux machines:
- FEIN; modèles ASSt(e) 649(-1) et STS 325 R
- SPITZNAS

l ₁	H (mm)	b	TPI	pcs/UD	Ref.	€ / UD
300	25	1,5	16	1	517.0015	14,87
400	25	1,5	18	1	517.0020	20,94
500	25	1,5	14	1	517.0030	25,71
500	25	2,0	14	1	517.0035	30,88
530	28	1,5	14	1	517.0040	28,19
600	28	2,0	14	1	517.0045	37,56

Lames de scies sabres pneumatique, Tungsten



Convient pour FEIN | SPITZNAS

Exécution: Lames de scies à concrétion carbure, pour les machines de:
- Fein, modèles ASSt(e) 649(-1) et STS 325 R
- SPITZNAS

l ₁	H (mm)	b	pcs/UD	Ref.	€ / UD
300	25	2,0	1	517.0130	87,16
400	25	2,0	1	517.0140	114,04
500	32	2,5	1	517.0150	178,98

519

Fer en carbure pour rabot électrique



Exécution: Fers réversibles au carbure.

l ₁	H (mm)	B (mm)	pcs/UD	Ref.	€ / UD
82	5,5	1,1	10	519.0030	45,76
82	5,5	1,1	2	519.0031	11,00

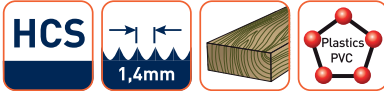
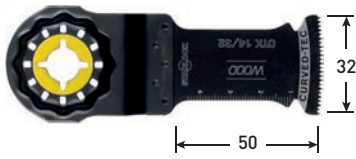

Exécution: Starlock Lame plongeante HCS Bois

Application: Coupes plongeantes dans le bois tendre (pour l'encastrement de grilles d'aération, par exemple). Découpe dans les meubles (pour relier des appareils électriques aux prises de courant, par exemple). Coupes à ras du bois (tenons ou chevilles saillants, par exemple)

Type	Bosch	pcs/UD	Ref.	€ / UD
OTK 14/32	AIZ 32 EPC	1	519.0110	11,23
OTK 14/32	AIZ 32 EPC	5	519.0113	48,54

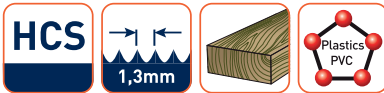

Exécution: Starlock Lame plongeante HCS Bois

Application: Coupes plongeantes dans le bois tendre (pour l'encastrement de grilles d'aération, par exemple). Raccourcissement de dormants de porte au niveau du sol. Découpe dans les meubles (pour relier des appareils électriques aux prises de courant, par exemple)

Type	Bosch	pcs/UD	Ref.	€ / UD
OTK 13/65	All 65 APC	1	519.0114	14,44

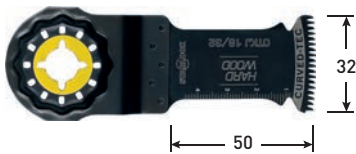

Exécution: Starlock Lame de scie plongeante HCS Bois dur

Application: Coupes plongeantes précises dans le bois massif (pour l'encastrement d'un écran par exemple). Découpes précises dans des meubles (par ex. pour permettre un accès à des prises de courant). Sciage de panneaux de bois (par exemple pour la pose de fenêtres de toit)

Type	Bosch	pcs/UD	Ref.	€ / UD
OTKJ 18/32	AIZ 32 BSPC	1	519.0116	11,80
OTKJ 18/32	AIZ 32 BSPC	5	519.0117	52,92



Exécution: Starlock Lame de scie plongeante HCS Bois dur

Application: Coupes plongeantes dans du bois massif (pour l'encastrement de grilles d'aération, par exemple). Coupes plongeantes dans des planches de bois (par exemple pour l'installation d'une étagère). Sciage dans des panneaux de bois (par exemple pour l'installation d'une fenêtre de toit)

Type	Bosch	pcs/UD	Ref.	€ / UD
OTKJ 18/65	All 65 BSPC	1	519.0118	14,72
OTKJ 18/65	All 65 BSPC	5	519.0119	64,43

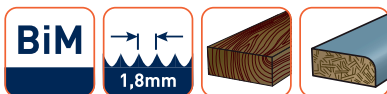
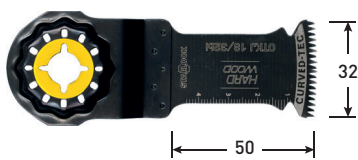

Exécution: Starlock lame plongeante BIM Bois dur

Application: Coupes plongeantes dans les panneaux revêtus et le bois dur (pour l'encastrement de grilles d'aération, par exemple). Découpe dans les meubles (pour relier des appareils électriques aux prises de courant, par exemple). Coupes à ras du bois (tenons ou chevilles en bois dur saillants, par exemple)

Type	Bosch	pcs/UD	Ref.	€ / UD
OTKJ 18/32bi	AIZ 32 BSPB	1	519.0166	15,90
OTKJ 18/32bi	AIZ 32 BSPB	5	519.0167	68,72

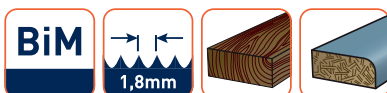

Exécution: Starlock lame plongeante BIM Bois dur

Application: Coupes plongeantes dans les panneaux revêtus et le bois dur (pour l'encastrement de grilles d'aération, par exemple). Découpe dans les meubles (pour relier des appareils électriques aux prises de courant, par exemple). Coupes à ras du bois (tenons ou chevilles en bois dur saillants, par exemple)

Type	Bosch	pcs/UD	Ref.	€ / UD
OTKJ 18/65bi	All 65 BSPB	1	519.0172	19,97
OTKJ 18/65bi	All 65 BSPB	1	519.0173	86,34

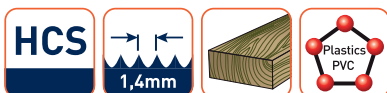

Exécution: Starlock lame segment HCS Bois, à moyeu déporté

Application: Coupes plongeantes dans le bois massif (pour l'encastrement de grilles d'aération, par exemple). Coupes à ras du bois (tenons saillants des assemblages en bois, par exemple). Raccourcissement de tubes en plastique (PVC)

Type	Bosch	pcs/UD	Ref.	€ / UD
OS14/85	ACZ 85 EC	1	519.0220	17,78

Outils multifonctions Starlock pour bois et métal

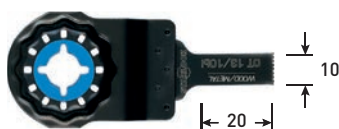

Exécution: Starlock lame plongeante BIM Bois/Métal

Application: Retouches précises de profilés en métal non ferreux. Retouches précises dans le bois (pour serrures, charnières, etc.). Coupes plongeantes dans les plaques de plâtre

Type	Bosch	pcs/UD	Ref.	€ / UD
OT 13/10bi	AIZ 10 AB	1	519.0120	10,52

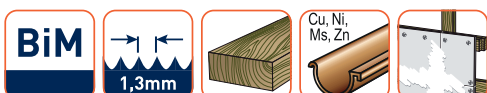

Exécution: Starlock lame plongeante BIM Bois/Métal

Application: Découpe dans des meubles (pour relier des appareils électriques à des prises de courant, par exemple). Tronçonnage à ras de tuyaux de cuivre. Coupes plongeantes dans les plaques de plâtre

Type	Bosch	pcs/UD	Ref.	€ / UD
OT 13/20bi	AIZ 20 AB	1	519.0130	11,23
OT 13/20bi	AIZ 20 AB	5	519.0133	48,54

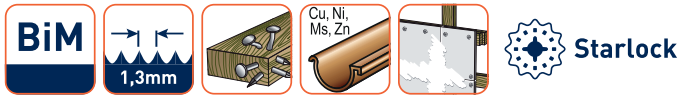

Exécution: Starlock Lame plongeante BIM Métal

Application: Tronçonnage à ras des clous. Tronçonnage à ras de tuyaux de cuivre. Coupes plongeantes dans les plaques de plâtre

Type	Bosch	pcs/UD	Ref.	€ / UD
OT 13/32bi	AIZ 32 AB	1	519.0140	13,13
OT 13/32bi	AIZ 32 AB	5	519.0143	56,72



Exécution: Starlock Lame plongeante BIM Bois/Matériaux abrasifs

Application: Idéale pour scier les bois, les plaques de plâtre, l'aggloméré et les matériaux sandwich.

Type	Bosch	pcs/UD	Ref.	€ / UD
OT 18/53bi	AYZ 53 BPB	1	519.0154	17,64

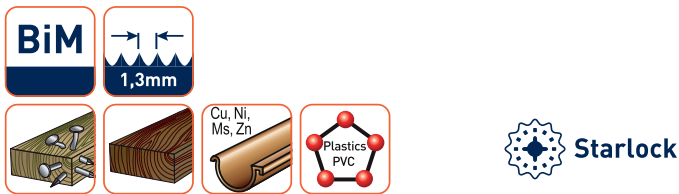
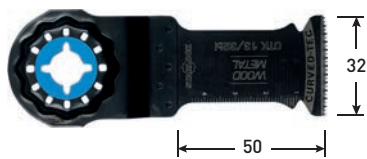

Exécution: Starlock Lame plongeante BIM Bois/Métal

Application: Coupes plongeantes profondes dans le bois et dérivés et dans les matières plastiques. Tronçonnage de tubes et de profilés de faibles dimensions en métal non ferreux. Tronçonnage de clous, de vis et de profilés en acier de petites dimensions, non trempés

Type	Bosch	pcs/UD	Ref.	€ / UD
OTK 13/32bi	AIZ 32 APB	1	519.0156	16,32
OTK 13/32bi	AIZ 32 APB	5	519.0157	70,61

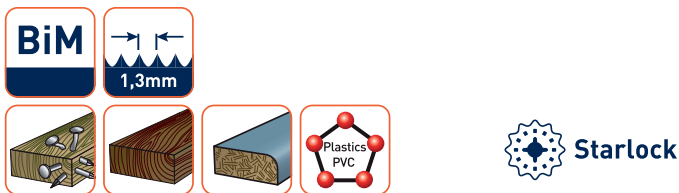

Exécution: Starlock Lame plongeante BIM Bois/Métal

Application: Découpe de bois avec clous. Raccourcissement de dormants de porte au niveau du sol (bois tendre, bois dur, panneaux plaqués, panneaux mélaminés). Coupes plongeantes précises dans des panneaux replaqués (découpe d'échancrures pour une étagère, par exemple)

Type	Bosch	pcs/UD	Ref.	€ / UD
OTK 13/65bi	All 65 APB	1	519.0158	18,95
OTK 13/65bi	All 65 APB	5	519.0159	82,49

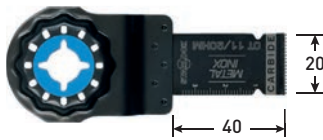

Exécution: Starlock Lame plongeante carbure pour Métal/Inox

Application: Coupe de vis et clous en acier trempé. Coupe d'acier inoxydable (façade de cuisine, par exemple). Coupes plongeantes dans des matériaux très abrasifs (fibre de verre, plaques de plâtre, panneaux de fibres à liant ciment, par exemple)

Type	Bosch	pcs/UD	Ref.	€ / UD
OT 11/20HM	AIZ 20 AT	1	519.0176	22,74

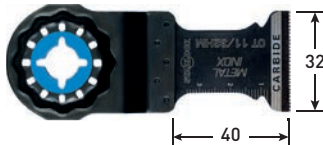

Exécution: Starlock Lame plongeante carbure pour Métal/Inox

Application: Coupe de vis et clous en acier trempé. Coupe d'acier inoxydable (façade de cuisine, par exemple). Coupes plongeantes dans des matériaux très abrasifs (fibre de verre, plaques de plâtre, panneaux de fibres à liant ciment, par exemple)

Type	Bosch	pcs/UD	Ref.	€ / UD
OT 11/32HM	AIZ 32 AT	1	519.0178	25,94
OT 11/32HM	AIZ 32 AT	3	519.0179	68,51



Exécution: Starlock Lame segment BIM Bois/Métal, à moyeu déporté

Application: Raccourcissement de dormants de porte au niveau du sol ; bois tendre, bois dur, panneaux plaqués, panneaux mélaminés. Sciage de lattes de parquet/de stratifié (au niveau de cloisons, par exemple). Raccourcissement de petits profilés (bagues de seuil en aluminium, par exemple)

Type	Bosch	pcs/UD	Ref.	€ / UD
OS 14/85bi	ACZ 85 EB	1	519.0230	21,57

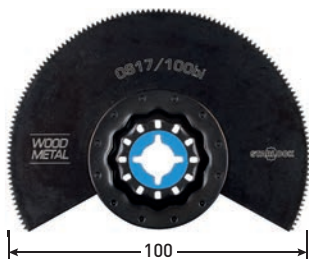

Exécution: Starlock Lame segment BIM Bois/Métal, à moyeu déporté

Application: Raccourcissement de dormants de porte au niveau du sol ; bois tendre, bois dur, panneaux plaqués, panneaux mélaminés. Sciage de lattes de parquet/de stratifié (au niveau de cloisons, par exemple). Raccourcissement de petits profilés (bagues de seuil en aluminium, par exemple)

Type	Bosch	pcs/UD	Ref.	€ / UD
OS 17/100bi	ACZ 100 BB	1	519.0240	29,50

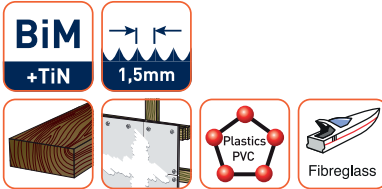
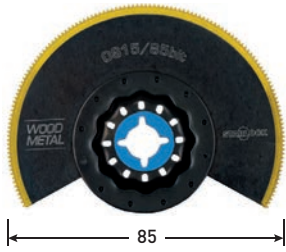

Exécution: Starlock Lame segment BIM-TiN Multi Material, à moyeu déporté

Application: Coupes plongentes dans des panneaux de plâtre ou panneaux de fibres à liant ciment (pour le montage d'un ventilateur, par exemple). Raccourcissement de petits profilés (baguettes de seuil en aluminium, par exemple). Découpe d'évidements dans époxy/plastique renforcé de fibres de verre (tableau de bord d'un bateau, par exemple)

Type	Bosch	pcs/UD	Ref.	€ / UD
OS 15/85bit	ACZ 85 EIB	1	519.0190	30,65

Outils multifonctions Starlock pour des applications spécifique



Exécution: Starlock Lame plongente à concrétion carbure

Application: Coupes plongentes dans des matériaux très abrasifs (par ex. fibre de verre). Grattage/limage (par ex. ébavurage après des coupes plongentes dans de la fibre de verre). Egalement parfaitement approprié pour enlever du mortier jusque dans les coins

Type	Bosch	pcs/UD	Ref.	€ / UD
OTK 32K5	AIZ 32 RT5	1	519.0146	27,73

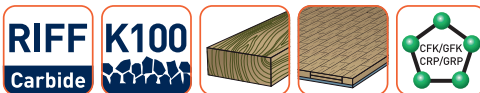
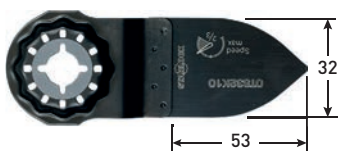

Exécution: Languette de ponçage à concrétion carbure Starlock, ponçage fin

Application: Ponçage du bois dans des interstices étroits (volets à lattes par exemple). Ponçage de parquet dans des endroits difficiles d'accès (entre des tuyaux de chauffage par exemple). Ponçage de bois, bois composite et époxy (lames de terrasse par exemple)

Type	Bosch	pcs/UD	Ref.	€ / UD
OTS 32K10	AVZ 32 RT10	1	519.0235	23,33

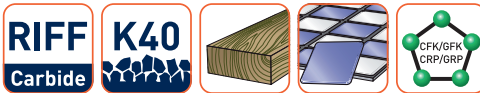
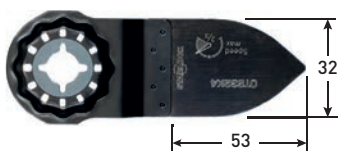

Exécution: Languette de ponçage à concrétion carbure Starlock, ponçage grossier

Application: Enlèvement de peinture dans des interstices étroits (volets à lattes par exemple). Enlèvement de vernis de parquet dans des endroits difficiles d'accès (entre des tuyaux de chauffage par exemple). Ponçage de bois, bois composite et époxy (lames de terrasse par exemple)

Type	Bosch	pcs/UD	Ref.	€ / UD
OTS 32K4	AVZ 32 RT4	1	519.0237	23,33

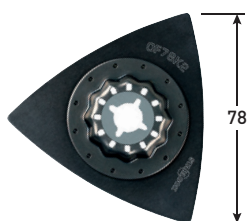

Exécution: Plateau de ponçage à concrétion carbure Starlock

Application: Enlèvement de mortier-colle ou de colle à carrelage (lors du remplacement de carreaux endommagés, par exemple). Elimination de restes de colle à moquette sur support minéral. Grattage et rabotage du bois pour travaux d'ajustement et retouches importantes

Type	Bosch	pcs/UD	Ref.	€ / UD
OF 78K2	AVZ 78 RT2	1	519.0280	26,33

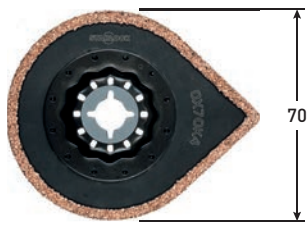

Exécution: Enlève-mortier à concrétion carbure Starlock

Application: Déjointage de carreaux (murs et sols). Enlèvement de mortier ou de colle à carrelage (lors du remplacement de carreaux endommagés, par exemple). Enlèvement de joints dans les coins les plus inaccessibles avec la pointe en carbure (languette de ponçage et de grattage)

Type	Bosch	pcs/UD	Ref.	€ / UD
OX 70K4	AVZ 70 RT4	1	519.0250	47,70

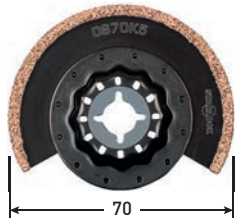

Exécution: Lame segment à concrétion carbure Starlock pour coupes fines

Application: Déjointage de carreaux muraux disposant de joints très étroits (1/16"). Découpe d' évidements dans époxy/plastiques renforcés fibres de verre (tableau de bord, par exemple). Réalisation de saignées dans la thermopierre/le béton cellulaire (pour la pose de gaines et de tubes)

Type	Bosch	pcs/UD	Ref.	€ / UD
OS 70K5	ACZ 70 RT5	1	519.0260	27,22

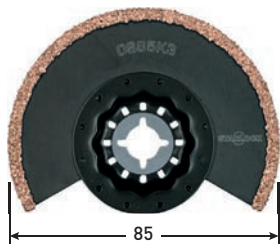
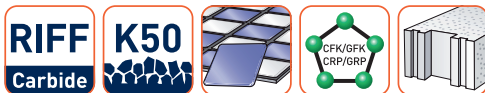

Exécution: Lame segment à concrétion carbure Starlock

Application: Déjointage de carreaux (murs et sols). Petites découpes dans les carreaux muraux tendres. Réalisation de saignées dans la thermopierre/le béton cellulaire (pour la pose de gaines et de tubes)

Type	Bosch	pcs/UD	Ref.	€ / UD
OS 85K3	ACZ 85 RT3	1	519.0270	32,94



Exécution: Lame segment à concrétion diamant Starlock

Application: Petites découpes dans les carreaux muraux tendres. Réalisation de découpes dans époxy/plastiques renforcés fibres de verre (coque de bateau, par exemple). Déjointage de carreaux muraux

Type	Bosch	pcs/UD	Ref.	€ / UD
OS 85D4	ACZ 85 RD4	1	519.0290	53,40





Exécution: Lame segment ondulée BIM Starlock

Application: Coupe à ras de matériau isolant (dans polystyrène spécial). Découpe de plaques d'isolation (plaque de chape Flumroc/plaque d'isolation phonique, par exemple). Coupe de matériaux tendres (carton, moquette, caoutchouc, cuir, par exemple)

Type	Bosch	pcs/UD	Ref.	€ / UD
OSW 100Bi	ACZ 100 SWB	1	519.0320	31,47

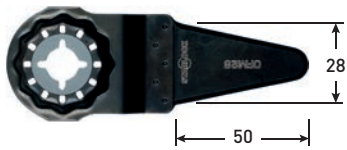

Exécution: Lame coupe-joint universelle HCS Starlock

Application: Enlèvement de joints de dilatation tendres. Enlèvement de mastic sur cadre de fenêtre. Coupe de matériaux isolants comme la laine de roche Flumroc

Type	Bosch	pcs/UD	Ref.	€ / UD
OFM28	AIZ 28 SC	1	519.0310	17,64

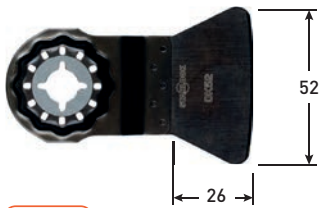

Exécution: Spatule HCS Starlock, rigide

Application: Enlèvement de mortier-colle ou de colle à carrelage (lors du remplacement de carreaux endommagés, par exemple). Enlèvement de restes de mortier et de béton. Enlèvement de restes secs et durs de colle à moquette

Type	Bosch	pcs/UD	Ref.	€ / UD
OK 52	ATZ 52 SC	1	519.0300	10,52



Exécution: Lame HCS multi-usages Starlock

Application: Coupe des matériaux flexibles abrasifs (carton bitumé, bardeau bitumé, par exemple). Coupe des matériaux tendres (moquette, carton, revêtement de sol en PVC, par exemple). Coupe de gazon synthétique

Type	Bosch	pcs/UD	Ref.	€ / UD
OHM32	ASZ 32 SC	1	519.0315	20,41

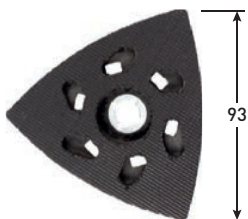

Exécution: Plateau de ponçage Starlock

Application: Plateau de ponçage micro-agrippant. Remplacement simple et rapide des feuilles abrasives

Type	Bosch	pcs/UD	Ref.	€ / UD
OP 93	AVZ 93 G	1	519.0330	10,80



519.9000



519.9010

Exécution: Jeux des lames plongeante Starlock

Description	Type	Contenu	pcs/UD	Ref.	€/UD
4 pcs - jeu de lames plongantes Starlock (bois et métal)	519	1x 519.0156 OTK 13/32bi 1x 519.0178 OT 11/32HM 1x 519.0158 OTK 13/65bi 1x 519.0166 OTKJ 18/32bi	1	519.9000	78,11
4 pcs - jeu de lames pour carrelage professionnel (à concrétion carbure)	519	1x 519.0280 OF 78K2 1x 519.0146 OTK 32K5 1x 519.0260 OS 70K5 1x 519.0270 OS 85K3	1	519.9010	112,08

Outils multifonctions Starlock-Plus pour bois

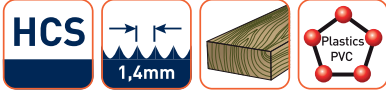
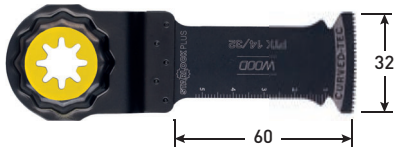

Exécution: Starlock-Plus Lame plongeante HCS Bois
Application: Coupes plongeantes jusqu'à 60 mm de profondeur dans le bois tendre (pour l'encastrement de grilles d'aération par exemple). Découpe dans les meubles (pour relier des appareils électriques aux prises de courant, par exemple). Coupes à ras du bois (tenons ou chevilles saillants, par exemple)

Type	Bosch	pcs/UD	Ref.	€ / UD
PTK 14/32	PAIZ 32 EPC	1	519.3110	15,45

Outils multifonctions Starlock-Plus pour bois et métal

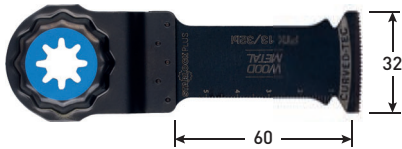

Exécution: Starlock-Plus Lame plongeante BIM Bois/Métal
Application: Coupes plongeantes profondes (60 mm) dans le bois et dérivés abrasifs et dans les matières plastiques. Tronçonnage de tubes et de profilés de faibles dimensions en métal non ferreux. XTronçonnage de clous, de vis et de profilés en acier de petites dimensions, non trempés

Type	Bosch	pcs/UD	Ref.	€ / UD
PTK 13/32bi	PAIZ 32APB	1	519.3156	19,97

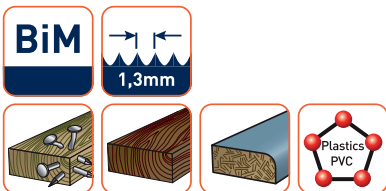
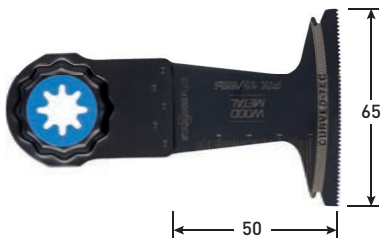

Exécution: Starlock-Plus Lame plongeante BIM Bois/Métal
Application: Découpe de bois avec clous. Raccourcissement de dormants de porte au niveau du sol (bois tendre, bois dur, panneaux plaqués, panneaux mélaminés). Coupes plongeantes précises dans des panneaux replaqués (découpe d'échancres pour une étagère, par exemple)

Type	Bosch	pcs/UD	Ref.	€ / UD
PTK 13/65bi	PAII 65 APB	1	519.3158	23,61

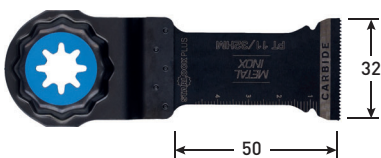

Exécution: Starlock-Plus Lame plongeante carbure pour Métal/Inox
Application: Coupe de vis et clous en acier trempé. Coupe d'acier inoxydable (façade de cuisine, par exemple). Coupes plongeantes dans des matériaux très abrasifs (époxy, plastiques renforcés fibres de verre, plaques de plâtre, béton cellulaire/thermopierre, panneaux de fibres à liant ciment)

Type	Bosch	pcs/UD	Ref.	€ / UD
PT 11/32HM	PAIZ 32 AT	1	519.3178	32,07

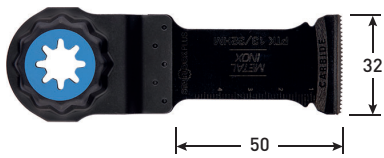

Exécution: Starlock-Plus Lame plongeante carbure pour Métal/Inox

Application: Coupe de vis et clous en acier trempé, des tôles, des matériaux abrasifs tels que l'époxy, la fibre de verre, la fibre de carbone, les plaques de plâtre, les panneaux de fibre-ciment et de plastique renforcés de fibre.

Type	Bosch	pcs/UD	Ref.	€ / UD
PTK 13/32HM	PAIZ 32 APT	1	519.3185	31,89



Exécution: Starlock-Plus Lame plongeante carbure pour Métal/Inox

Application: Coupe de vis et clous en acier trempé, des tôles, des matériaux abrasifs tels que l'époxy, la fibre de verre, la fibre de carbone, les plaques de plâtre, les panneaux de fibre-ciment et de plastique renforcés de fibre.

Type	Bosch	pcs/UD	Ref.	€ / UD
PTK 13/52HM	PAIZ 52 APT	1	519.3190	33,37

Outils multifonctions Starlock-Plus pour des applications spécifique



Exécution: Starlock-Plus Lame plongeante à concrétion carbure

Application: Pour des coupes droites et plongeantes précises, pour matériaux très abrasifs (l'époxy, la fibre de verre, la fibre de carbone, les joints, le béton cellulaire et les panneaux de fibre-ciment).

Type	Bosch	pcs/UD	Ref.	€ / UD
POT 53K4	PAYZ 53 MT4	1	519.3300	23,08

Outils multifonctions Starlock-Max pour bois

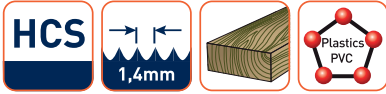
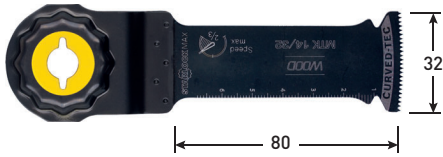

Exécution: Starlock-Max Lame plongeante HCS Bois
Application: Coupes plongeantes rapides et profondes dans le bois (cadre de fenêtre de 80 mm par exemple). Coupes plongeantes rapides et profondes dans des poutres de bois (poutre de fenêtre de toit par exemple). Réalisation d'évidements pour tourillons et assemblages (idéale avec la butée de profondeur Expert)

Type	Bosch	pcs/UD	Ref.	€ / UD
MTK 14/32	MAIZ 32 EPC	1	519.4110	16,76

Outils multifonctions Starlock-Max pour bois et métal

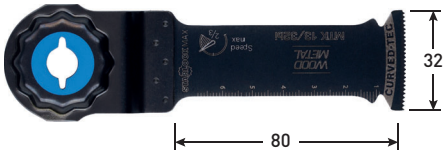

Exécution: Starlock-Max Lame plongeante BIM Bois/Métal
Application: Coupes plongeantes rapides et profondes dans le bois avec clous (encadrement de fenêtre de 80 mm avec éléments métalliques, par exemple). Coupes plongeantes rapides et profondes dans des poutres de bois (poutre de fenêtre de toit par exemple). Tronçonnage de clous, de vis et de profilés de petites dimensions en acier non trempé (fixations métalliques cachées, par exemple)

Type	Bosch	pcs/UD	Ref.	€ / UD
MTK 13/32bi	MAIZ 32 APB	1	519.4156	19,82

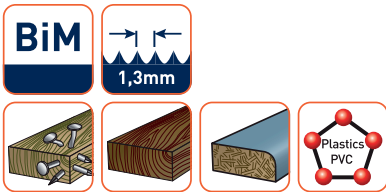
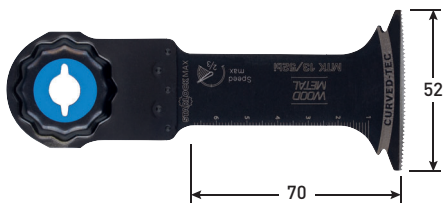

Exécution: Starlock-Max Lame plongeante BIM Bois/Métal
Application: Coupes plongeantes rapides et profondes dans le bois avec clous (encadrement de fenêtre avec éléments métalliques, par exemple). Coupes plongeantes rapides et profondes dans des poutres de bois avec clous (dormant de fenêtre, par exemple). Tronçonnage de clous, de vis et de profilés de petites dimensions en acier non trempé (fixations métalliques cachées, par exemple)

Type	Bosch	pcs/UD	Ref.	€ / UD
MTK 13/52bi	MAII 52 APB	1	519.4158	21,57

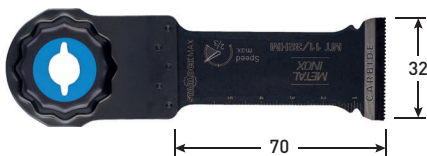

Exécution: Starlock-Max Lame plongeante carbure, Métal/Inox
Application: Tronçonnage de clous, de vis et de profilés de petites dimensions en acier trempé (fixations métalliques cachées, par exemple). Coupes plongeantes de 70 mm dans le béton cellulaire/thermopierre (pour l'encastrement d'une prise électrique, par exemple). Coupes plongeantes dans des matériaux très abrasifs (inox, époxy, plastiques renforcés fibres de verre, fibres de verre, plaques de plâtre, panneaux de fibres à liant ciment)

Type	Bosch	pcs/UD	Ref.	€ / UD
MTK 11/32HM	MAIZ 32 AT	1	519.4178	33,37

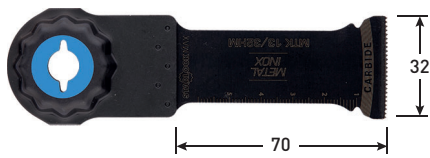

Exécution: Starlock-Max Lame plongeante carbure, Métal/Inox

Application: Coupe de vis et clous en acier trempé, des tôles, des matériaux abrasifs tels que l'époxy, la fibre de verre, la fibre de carbone, les plaques de plâtre, les panneaux de fibre-ciment et de plastique renforcés de fibre.

Type	Bosch	pcs/UD	Ref.	€ / UD
MTK 13/32HM	MAII 32 APT	1	519.4180	32,42



Exécution: Starlock-Max Lame plongeante BIM Bois/Métal

Application: permet la coupe profonde extra-rapide des bois, des bois durs et des matériaux d'isolation.

Type	Bosch	pcs/UD	Ref.	€ / UD
MOS 17/100bi	MACZ 145 BB	1	519.4190	32,18

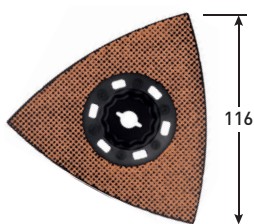

Exécution: Starlock-Max Plateau de ponçage à concrétion carbure

Application: Enlèvement de mortier-colle ou de colle à carrelage (lors du remplacement de carreaux endommagés, par exemple). Elimination de restes de colle à moquette sur support minéral. Grattage et rabotage du bois pour travaux d'ajustement et retouches importantes

Type	Bosch	pcs/UD	Ref.	€ / UD
MOF 116K10	MAVZ 116 RT10	1	519.4235	29,07

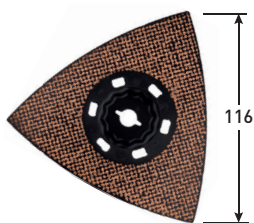

Exécution: Starlock-Max Plateau de ponçage à concrétion carbure

Application: Enlèvement de mortier-colle ou de colle à carrelage (lors du remplacement de carreaux endommagés, par exemple). Elimination de restes de colle à moquette sur support minéral. Grattage et rabotage du bois pour travaux d'ajustement et retouches importantes

Type	Bosch	pcs/UD	Ref.	€ / UD
MOF 116K6	MAVZ 116 RT6	1	519.4240	29,07

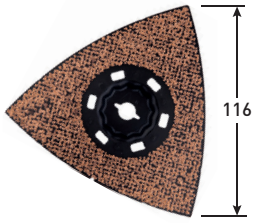

Exécution: Starlock-Max Plateau de ponçage à concrétion carbure

Application: Enlèvement de mortier-colle ou de colle à carrelage (lors du remplacement de carreaux endommagés, par exemple).
Élimination de restes de colle à moquette sur support minéral.
Grattage et rabotage du bois pour travaux d'ajustement et retouches importantes

Type	Bosch	pcs/UD	Ref.	€ / UD
MOF 116K4	MAVZ 116 RT4	1	519.4245	29,07

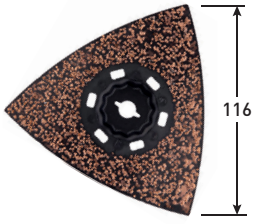

Exécution: Starlock-Max Plateau de ponçage à concrétion carbure

Application: Enlèvement de mortier-colle ou de colle à carrelage (lors du remplacement de carreaux endommagés, par exemple).
Élimination de restes de colle à moquette sur support minéral.
Grattage et rabotage du bois pour travaux d'ajustement et retouches importantes

Type	Bosch	pcs/UD	Ref.	€ / UD
MOF 116K2	MAVZ 116 RT2	1	519.4250	29,07

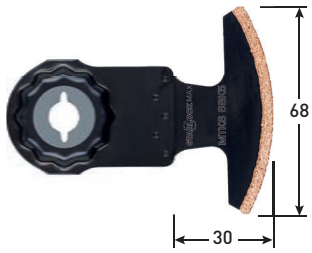

Exécution: Starlock-Max lame segment à concrétion carbure, fine

Application: Enlèvement de joints jusqu'à 1,5 mm d'épaisseur (joints de plaques de marbre, par exemple). Enlèvement de joints près des bords et dans les endroits peu accessibles (dans les coins, par exemple).
Réalisation de saignées dans le thermopierre/le béton cellulaire (pour la pose de gaines et de tubes)

Type	Bosch	pcs/UD	Ref.	€ / UD
MA 68K5	MATI 68 RST5	1	519.4260	39,94

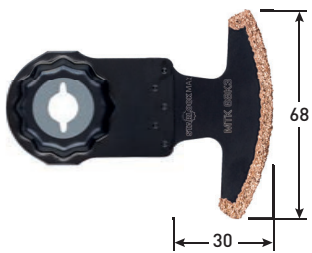

Exécution: Starlock-Max lame segment à concrétion carbure, fine

Application: Enlèvement de joints près des bords et dans les endroits peu accessibles (dans les coins, par exemple). Déjointage de carreaux épais (murs et sols). Réalisation de saignées dans le thermopierre/le béton cellulaire (pour la pose de gaines et de tubes)

Type	Bosch	pcs/UD	Ref.	€ / UD
MA 68K3	MATI 68 RT3	1	519.4270	39,94



Exécution: Starlock-Max Lame segment à concrétion diamant, fine

Application: Enlèvement de joints jusqu'à 1,5 mm d'épaisseur [joints de plaques de marbre, par exemple]. Enlèvement de joints près des bords et dans les endroits peu accessibles (dans les coins, par exemple). Réalisation de découpes dans époxy/plastiques renforcés fibres de verre [coque de bateau, par exemple]

Type	Bosch	pcs/UD	Ref.	€ / UD
MAS 68D4	MATI 68 RSD4	1	519.4280	66,48



Exécution: Starlock-Max Lame segment à concrétion diamant

Application: Petites découpes dans les carreaux muraux tendres. Enlèvement de joints près des bords et dans les endroits peu accessibles (dans les coins, par exemple). Réalisation de découpes dans époxy/plastiques renforcés fibres de verre [coque de bateau, par exemple]

Type	Bosch	pcs/UD	Ref.	€ / UD
MA 68D4	MATI 68 RD4	1	519.4290	66,48



Exécution: Starlock-Max Lame segment à concrétion carbure

Application: Permet la coupe profonde extra-rapide des matériaux abrasifs comme l'époxy, de la fibre de verre, de la fibre de carbone, des joints, du béton cellulaire et des plaques de fibre agglomérée au ciment.

Type	Bosch	pcs/UD	Ref.	€ / UD
MOS 100K4	MACZ 145 MT4	1	519.4297	36,91



Exécution: Starlock-Max Lame coupe-joint universelle HCS

Application: Enlèvement de joints de dilatation (en silicone, par exemple). Enlèvement de mastic sur cadre de fenêtre. Coupe de matériaux tendres (matériau d'isolation, caoutchouc, moquette, carton, par exemple)

Type	Bosch	pcs/UD	Ref.	€ / UD
MTM32	MAII 32 SC	1	519.4305	10,80

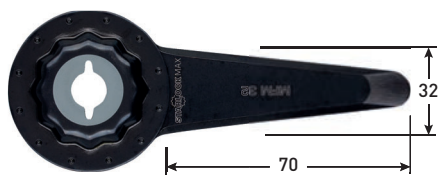

Exécution: Starlock-Max lame coupe-joint universelle longue HCS

Application: Enlèvement de joints de dilatation épais (jusqu'à 70 mm de profondeur dans silicone, par exemple). Enlèvement de mastic épais sur cadre de fenêtre. Coupe de matériaux tendres (matériau d'isolation, caoutchouc, moquette, carton, par exemple)

Type	Bosch	pcs/UD	Ref.	€ / UD
MFM32	MAII 32 SLC	1	519.4310	20,41

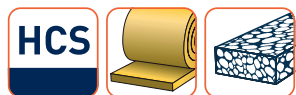

Exécution: Starlock-Max lame segment HCS

Application: Enlèvement rapide de mastic sur cadre de fenêtre (pour le retrait de vitres en verre isolant, par exemple). Coupe de matériaux tendres (matériau d'isolation, caoutchouc, moquette, carton, par exemple). Découpe dans les coins de matériaux tendres

Type	Bosch	pcs/UD	Ref.	€ / UD
MTMK 66	MATI 66 SC	1	519.4320	27,40

516

Outil multifonction, emmanchement universel, pour bois

ROTEC®

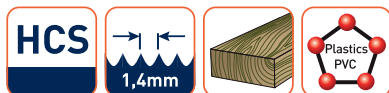
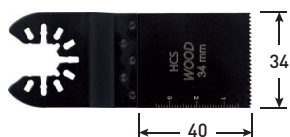

Exécution: OPTI-LINE Lame plongeante HCS pour bois, emmanchement universel.

Application: Coupes plongeantes dans le bois tendre (pour l'encastrement de grilles d'aération, par exemple). Découpe dans les meubles (pour relier des appareils électriques aux prises de courant, par exemple). Coupes à ras du bois (tenons ou chevilles saillants, par exemple)

Type	pcs/UD	Ref.	€ / UD
OT 14/34	5	516.0110	34,07

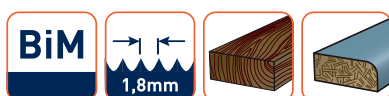
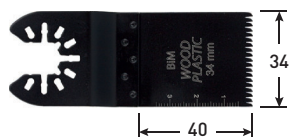

Exécution: OPTI-LINE Lame plongeante BiM pour bois dur, emmanchement universel.

Application: Coupes plongeantes dans les panneaux revêtus et le bois dur (pour l'encastrement de grilles d'aération, par exemple). Découpe dans les meubles (pour relier des appareils électriques aux prises de courant, par exemple). Coupes à ras du bois (tenons ou chevilles en bois dur saillants, par exemple)

Type	pcs/UD	Ref.	€ / UD
OT 18/34bi	5	516.0160	45,62

Outil multifonctions, emmanchement universel, pour bois et métal

ROTEC®

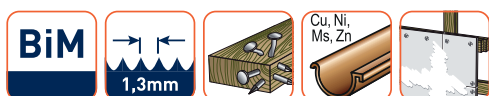
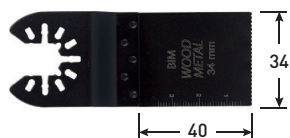

Exécution: OPTI-LINE Lame plongeante BiM pour métal, emmanchement universel.

Application: Tronçonnage à ras des clous. Tronçonnage à ras de tuyaux de cuivre. Coupes plongeantes dans les plaques de plâtre

Type	pcs/UD	Ref.	€ / UD
OT 13/34bi	5	516.0140	43,31

Outil multifonction, emmanchement universel, pour des applications spécifique

ROTEC®



Exécution: OPTI-LINE Spatule HCS, emmanchement universel.

Application: Enlèvement de mortier-colle ou de colle à carrelage (lors du remplacement de carreaux endommagés, par exemple). Enlèvement de restes de mortier et de béton. Enlèvement de restes secs et durs de colle à moquette

Type	pcs/UD	Ref.	€ / UD
OK 52	5	516.0300	28,30

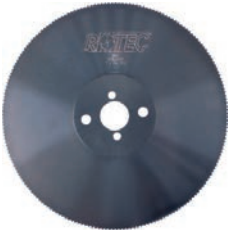

HSS
DMo5

Application: Groupes de matériaux : 1.1 - 1.4 / 3.1 - 3.3 / 4.1 - 4.9 / 4.12

d ₁	W	d ₆	Z	P _t	pcs/UD	Ref.	€ / UD
200	1,8	32	160	4	1	550.2016	136,04
200	1,8	32	200	3	1	550.2018	136,04
225 *	2,0	32	120	6	1	550.2212	145,46
225	2,0	32	160	5	1	550.2216	145,46
225	2,0	32	180	4	1	550.2218	145,46
225	2,0	32	220	3	1	550.2222	145,46
250	2,0	32	100	8	1	550.2510	153,54
250	2,0	32	128	6	1	550.2512	153,54
250	2,0	32	160	5	1	550.2516	153,54
250	2,0	32	200	4	1	550.2520	153,54
275	2,5	32	140	6	1	550.2714	188,83
275	2,5	40	180	5	1	550.2715	188,83
275 *	2,5	32	180	5	1	550.2718	188,83
275	2,5	32	220	4	1	550.2722	188,83
275 *	2,5	32	280	3	1	550.2728	188,83

d ₁	W	d ₆	Z	P _t	pcs/UD	Ref.	€ / UD
300	2,5	32	160	6	1	550.3016	226,40
300	2,5	32	180	5	1	550.3018	226,40
300 *	2,5	32	200	5	1	550.3020	226,40
300	2,5	32	220	4	1	550.3022	226,40
300	2,5	40	220	4	1	550.3023	226,40
300	2,5	40	160	6	1	550.3025	226,40
315	2,5	32	120	8	1	550.3112	252,74
315	2,5	32	160	6	1	550.3116	252,74
315	2,5	32	240	4	1	550.3118	252,74
315	2,5	32	200	5	1	550.3120	252,74
315	2,5	40	200	5	1	550.3121	252,74
315	2,5	40	160	6	1	550.3122	252,74
315	2,5	40	240	4	1	550.3124	252,74
350	3,0	40	220	5	1	550.3522	335,54
370 *	2,5	40	280	4,5	1	550.3728	396,36

* Article expiré, disponible jusqu'à épuisement des stocks



NON-FERRO **ALU**

Exécution: Pâte de coupe pour tous les matériaux non-ferreux. Totalement sans chlore, il ne crée pas de vapeurs nocives.

Application: Pour tous les scies sans refroidissement. Tenir la pâte contre l'outil rotatif. Répétez après 10-20 coupes. Convient aussi pour le fraisage, taraudage, alésage, perçage, tournage etc.

Emballage	Contenu (gr)	pcs/UD	Ref.	€ / UD
Baton	300	1	901.2025	20,37



Exécution: Lames de scies ruban, M42 Bi-Métal, 8% Cobalt, à pas variable.
Application: Groupes des matériaux : 1.1 - 1.4 / 3.1 - 3.3 / 4.5 - 4.9



L (mm)	H (mm)	b	TPI	pcs/UD	Ref.	€ / UD
2060	19	0,90	4/6	1	552.19.2060C	43,85
2060	19	0,90	5/8	1	552.19.2060D	43,85
2060	19	0,90	6/10	1	552.19.2060E	43,85
2060	19	0,90	8/12	1	552.19.2060F	43,85
2080	19	0,90	4/6	1	552.19.2080C	44,20
2080	19	0,90	5/8	1	552.19.2080D	44,20
2080	19	0,90	6/10	1	552.19.2080E	44,20
2080	19	0,90	8/12	1	552.19.2080F	44,20
2360	19	0,90	4/6	1	552.19.2360C	48,22
2360	19	0,90	5/8	1	552.19.2360D	48,22
2360	19	0,90	6/10	1	552.19.2360E	48,22
2360	19	0,90	8/12	1	552.19.2360F	48,22
2450	27	0,90	3/4	1	552.27.2450B	52,05
2450	27	0,90	4/6	1	552.27.2450C	52,05
2450	27	0,90	5/8	1	552.27.2450D	52,05
2450	27	0,90	6/10	1	552.27.2450E	52,05
2450	27	0,90	8/12	1	552.27.2450F	52,05
2480	27	0,90	3/4	1	552.27.2480B	52,05
2480	27	0,90	4/6	1	552.27.2480C	52,05
2480	27	0,90	5/8	1	552.27.2480D	52,05
2480	27	0,90	6/10	1	552.27.2480E	52,05
2480	27	0,90	8/12	1	552.27.2480F	52,05
2700	27	0,90	3/4	1	552.27.2700B	55,31
2700	27	0,90	4/6	1	552.27.2700C	55,31
2700	27	0,90	5/8	1	552.27.2700D	55,31
2700	27	0,90	6/10	1	552.27.2700E	55,31
2700	27	0,90	8/12	1	552.27.2700F	55,31
2750	27	0,90	3/4	1	552.27.2750B	56,16
2750	27	0,90	4/6	1	552.27.2750C	56,16
2750	27	0,90	5/8	1	552.27.2750D	56,16
2750	27	0,90	6/10	1	552.27.2750E	56,16
2750	27	0,90	8/12	1	552.27.2750F	56,16
2825	27	0,90	3/4	1	552.27.2825B	57,03
2825	27	0,90	4/6	1	552.27.2825C	57,03
2825	27	0,90	5/8	1	552.27.2825D	57,03
2825	27	0,90	6/10	1	552.27.2825E	57,03
2825	27	0,90	8/12	1	552.27.2825F	57,03
2845	27	0,90	3/4	1	552.27.2845B	57,47
2845	27	0,90	4/6	1	552.27.2845C	57,47

L (mm)	H (mm)	b	TPI	pcs/UD	Ref.	€ / UD
2845	27	0,90	5/8	1	552.27.2845D	57,47
2845	27	0,90	6/10	1	552.27.2845E	57,47
2845	27	0,90	8/12	1	552.27.2845F	57,47
2925	27	0,90	3/4	1	552.27.2925B	58,56
2925	27	0,90	4/6	1	552.27.2925C	58,56
2925	27	0,90	5/8	1	552.27.2925D	58,56
2925	27	0,90	6/10	1	552.27.2925E	58,56
2925	27	0,90	8/12	1	552.27.2925F	58,56
2950	27	0,90	3/4	1	552.27.2950B	59,21
2950	27	0,90	4/6	1	552.27.2950C	59,21
2950	27	0,90	5/8	1	552.27.2950D	59,21
2950	27	0,90	6/10	1	552.27.2950E	59,21
2950	27	0,90	8/12	1	552.27.2950F	59,21
3180	27	0,90	3/4	1	552.27.3180B	62,23
3180	27	0,90	4/6	1	552.27.3180C	62,23
3180	27	0,90	5/8	1	552.27.3180D	62,23
3180	27	0,90	6/10	1	552.27.3180E	62,23
3180	27	0,90	8/12	1	552.27.3180F	62,23
3240	27	0,90	3/4	1	552.27.3240B	63,33
3240	27	0,90	4/6	1	552.27.3240C	63,33
3240	27	0,90	5/8	1	552.27.3240D	63,33
3240	27	0,90	6/10	1	552.27.3240E	63,33
3240	27	0,90	8/12	1	552.27.3240F	63,33
3310	27	0,90	3/4	1	552.27.3310B	64,20
3310	27	0,90	4/6	1	552.27.3310C	64,20
3310	27	0,90	5/8	1	552.27.3310D	64,20
3310	27	0,90	6/10	1	552.27.3310E	64,20
3310	27	0,90	8/12	1	552.27.3310F	64,20
3660	27	0,90	3/4	1	552.27.3660B	69,18
3660	27	0,90	4/6	1	552.27.3660C	69,18
3660	27	0,90	5/8	1	552.27.3660D	69,18
3660	27	0,90	6/10	1	552.27.3660E	69,18
3660	27	0,90	8/12	1	552.27.3660F	69,18
3810	27	0,90	3/4	1	552.27.3810B	71,14
3810	27	0,90	4/6	1	552.27.3810C	71,14
3810	27	0,90	5/8	1	552.27.3810D	71,14
3810	27	0,90	6/10	1	552.27.3810E	71,14
3810	27	0,90	8/12	1	552.27.3810F	71,14

SÉLECTION DE DENTS DES LAMES DE SCIE À RUBAN BI-MÉTAL

1. Déterminer la taille et la forme du matériau à couper.
2. Identifier le tableau à utiliser (solide carré, solide rond ou tubes/profilés)
3. Lisez le pas (Dents Par Pouce (DPP ou TPI (Teeth Per Inch)) indiquée près de la taille du matériau.

MATÉRIAU SOLIDE, CARRÉ / RECTANGULAIRE
Déterminer la largeur de coupe (B)

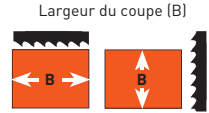

LARGEUR DE COUPE	
IN	0.1 0.2 0.3 0.4 0.5 0.6 0.7 0.8 0.9 1 2 5 10 15 20 25 30 35 40 45 50
MM	2.5 5 7.5 10 12.5 15 17.5 20 22.5 25 50 125 250 375 500 625 750 875 1000 1125 1250
TPI	14/18 10/14 8/12 6/10 6/8 5/8 4/6 3/4 2/3 1.5/2.0 1.4/2.0 1.0/1.3 0.7/1.0

MATÉRIAU SOLIDE, ROND
Déterminer la diamètre de coupe (D)

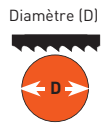

DIAMÈTRE DE COUPE	
IN	0.1 0.2 0.3 0.4 0.5 0.6 0.7 0.8 0.9 1 2 5 10 15 20 25 30 35 40 45 50
MM	2.5 5 7.5 10 12.5 15 17.5 20 22.5 25 50 125 250 375 500 625 750 875 1000 1125 1250
TPI	14/18 10/14 8/12 6/10 6/8 5/8 4/6 3/4 2/3 1.5/2.0 1.4/2.0 1.0/1.3 0.7/1.0

TUBES / PROFILÉS
Déterminer l'épaisseur de la paroi (D)



ÉPAISSEUR DE LA PAROI	
IN	0.05 0.10 0.15 0.20 0.25 0.30 0.40 0.50 0.60 0.70 0.80 0.90 1 1.5 2
MM	1.25 2.5 3.75 5 6.25 7.5 10 12.5 15 17.5 20 22.5 25 37.5 50
TPI	14/18 10/14 8/12 6/10 6/8 5/8 4/6 3/4 2/3

COUPES EN PAQUET:

Pour sélectionner le nombre de dents par pouce (DDP ou TPI) approprié aux paquets, recherchez la valeur TPI recommandée pour une seule pièce et choisissez une denture plus grossière pour scier un paquet.

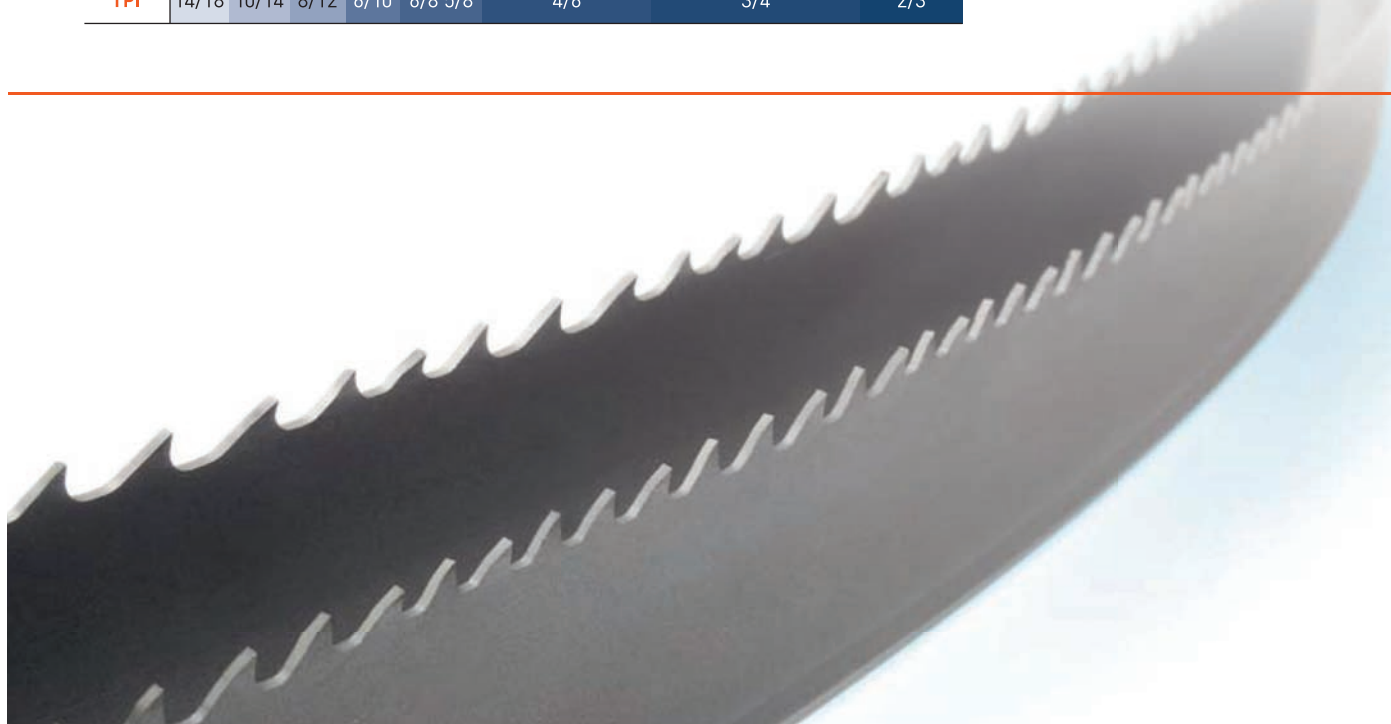

APERCU DES SYMBOLES POUR LAMES DE SCIE CARBURE



Débit



Délignage



Poly(méthacrylate de méthyle) (Plexiglas® e.d.)

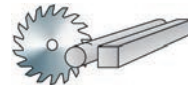

Aluminium (matériaux solides)



Aluminium (tuyaux, profils)



Acier construction



Placage



Panneaux en laine de bois (Heraklith® etc.)



Bois massif avec clous

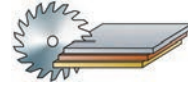

Panneaux stratifiés HPL (Trespa® etc.)



Plastiques

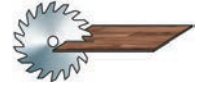

Stratifié



Bois massif



Tôles ondulées

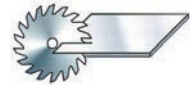

Tôles (métalliques)



Panneaux OSB

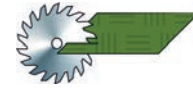

Circuit imprimé



Profiles et parcloles (bois)

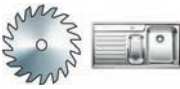

Aciers inoxydables

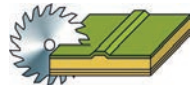

Panneaux sandwich



Panneaux de particules (non-laminé)



Panneaux de particules (laminé)

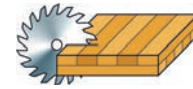

Bois lamellé-collé

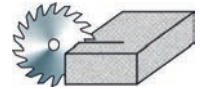

Fibrociment (Eternit® e.d.)

COMBINATIONS DES TROUS D'ERGOTS POUR LAMES DE SCIE CARBURE

Combi 1

2/7/42
+
2/9/46
+
2/10/60

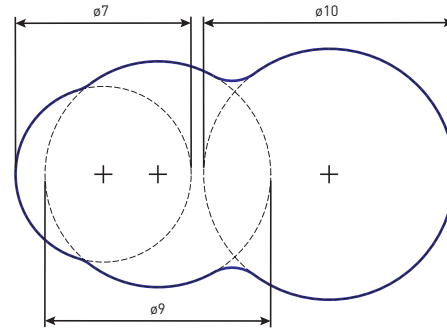
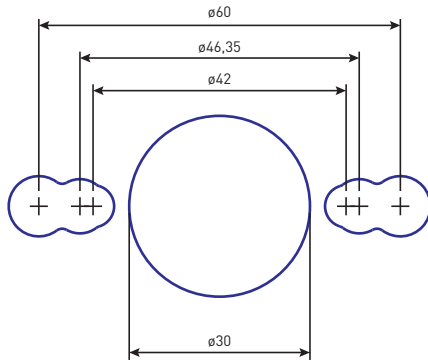

Combi 2

2/10/60
+
2/11/63
+
2/12/64

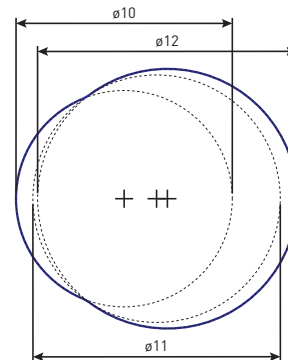
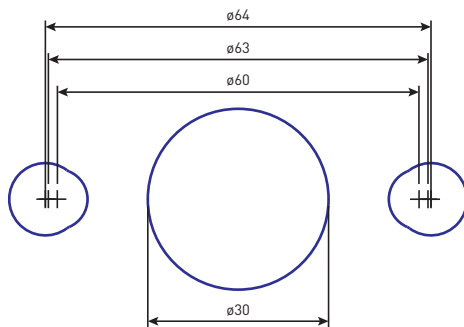

RECOMMANDATION D'UTILISATION POUR LAMES DE SCIE CARBURE ET DP

Matière	Group	Page
Acier (pas INOX)	556.1	317
Acier inoxydable, INOX	556.3	319
Aluminium (matériau solide)	555.0	313
Aluminium (tuyaux, profiles)	555.2 / 555.1	315 / 314
Amiante-ciment, fibrociment (Eternit®)	553.3 / 553.3 (OPTI) / 553.2	305 / 305 / 304
Bâtiment, pour le ~	553.2 / 553.1	304 / 303
Bâtiment, pour le ~ (sans clous)	553.1	303
Béton cellulaire (Ytong®)	553.3 / 553.3 (OPTI) / 553.2	305 / 305 / 304
Bois de chauffage	554.0 / 554.0 (OPTI)	306 / 307
Bois de chauffage, avec des inclusions	553.1	303
Bois massif, dur (débit)	554.2	308
Bois massif, dur (délignage)	554.0 / 554.0 (OPTI) / 554.2 / 554.1	306 / 306 / 308
Bois massif, tendre (débit)	554.2	308
Bois massif, tendre (délignage)	554.0 / 554.0 (OPTI) / 554.1	306 / 306 / 307
Bois précieux (Bankirai, Amarante, Ébène, etc.)	554.2 / 554.4	308 / 310
Bois, profiles en ~	554.2 / 553.4 / 554.4	308 / 306 / 310
Chantier, pour le ~	553.2 / 553.1	304 / 303
Chantier, pour le ~ (sans clous)	553.1	303
Circuit imprimé	554.7 / 553.3 / 553.3 (OPTI) / 554.5	311 / 305 / 305
Contreplaqué	554.2	308
Cuivre (matériau solide)	555.0	313
Cuivre (profiles, tuyaux)	555.2 / 555.1	315 / 314
Eternit®, amiante-ciment, fibrociment	553.3 / 553.3 (OPTI) / 553.2	305 / 305 / 304
Fibrociment, Eternit®, amiante-ciment	553.3 / 553.3 (OPTI) / 553.2	305 / 305 / 304
HPL, panneau stratifié (Trespa®, Resopal®)	554.2 / 553.3 / 553.3 (OPTI) / 554.5	308 / 305 / 305
INOX, acier inoxydable	556.3	319
MDF (Panneau de fibres à densité moyenne)	554.2	308
Métaux (pas INOX)	556.0	316
Métaux non-ferreux (Laiton)	555.0 / 555.2 / 555.1	313 / 315 / 314
Minéral composite (Corian, Hi-Macs)	553.3 / 553.3 (OPTI) / 553.1	305 / 305 / 303
OSB, panneau de grandes particules orientées	554.2	308
Panneaux de fibres dur	554.2	308
Panneaux de particules (laminé)	554.4 / 554.7 / 554.5	310 / 311 / 310
Panneaux de particules (non-laminé)	554.2	308
Panneaux isolants, polystyrène (PS)	554.0 / 554.0 (OPTI) / 554.2	306 / 306 / 308
Panneaux sandwich (Dibond®)	556.2	318
Panneaux stratifiés HPL (Trespa®, Resopal®)	554.2 / 553.3 / 553.3 (OPTI) / 554.5	308 / 305 / 305
Panneaux surfacés	554.2	308
Parquet	554.2	308
Pertinax, FR-2	554.2	308
Plaque de pâte	553.3 / 553.3 (OPTI) / 553.1	305 / 305 / 303
Plastique à renfort de verre (PRV)	553.3 / 553.3 (OPTI)	305 / 305
Plastiques (matériau solide)	555.0	313
Plastiques (profiles, tuyaux)	555.2 / 555.1	315 / 314
Plexiglas®, polyméthacrylate de méthyle (PMMA)	553.4 / 554.5 / 555.0	306 / 310 / 313
Polyméthacrylate de méthyle, PMMA (Plexiglas®)	553.4 / 554.5 / 555.0	306 / 310 / 313
Polystyrène (PS), panneaux isolants	554.0 / 554.0 (OPTI) / 554.2	306 / 306 / 308
Profiles en bois	554.2 / 553.4 / 554.4	308 / 306 / 310
Stratifié	553.3 / 553.3 (OPTI) / 554.2	305 / 305 / 308
Ytong®, béton cellulaire	553.3 / 553.3 (OPTI) / 553.2	305 / 305 / 304
Aciers alliées	sur demande	

RECOMMANDATION VITESSE DE COUPE (Vc) POUR LAMES DE SCIE CARBURE ET DP

V _c (m/sec)	ø100	ø200	ø300	ø400	ø500	ø600	ø700
30-60	5.800-11.400	2.900-5.700	2.000-3.800	1.500-2.800	1.200-2.200	1.000-1.900	900-1.600
30-60	5.800-11.400	2.900-5.700	2.000-3.800	1.500-2.800	1.200-2.200	1.000-1.900	900-1.600
50-70	9.600-13.300	4.800-6.600	3.200-4.400	2.400-3.300	2.000-2.600	1.600-2.200	1.400-1.900
50-70	9.600-13.300	4.800-6.600	3.200-4.400	2.400-3.300	2.000-2.600	1.600-2.200	1.400-1.900
40-80	7.700-15.200	3.900-7.600	2.600-5.000	2.000-3.800	1.600-3.000	1.300-2.500	1.100-2.100
50-80	9.600-15.200	4.800-7.600	3.200-5.000	2.400-3.800	2.000-3.000	1.600-2.500	1.400-2.100
50-80	9.600-15.200	4.800-7.600	3.200-5.000	2.400-3.800	2.000-3.000	1.600-2.500	1.400-2.100
40-80	7.700-15.200	3.900-7.600	2.600-5.000	2.000-3.800	1.600-3.000	1.300-2.500	1.100-2.100
55-90	10.600-17.100	5.300-8.500	3.600-5.700	2.700-4.200	2.200-3.400	1.800-2.800	1.600-2.400
60-100	11.500-19.000	5.800-9.500	3.900-6.300	2.900-4.700	2.300-3.800	2.000-3.100	1.700-2.700
50-85	9.600-16.200	4.800-8.100	3.200-5.400	2.400-4.000	2.000-3.200	1.600-2.700	1.400-2.300
50-85	9.600-16.200	4.800-8.100	3.200-5.400	2.400-4.000	2.000-3.200	1.600-2.700	1.400-2.300
60-100	11.500-19.000	5.800-9.500	3.900-6.300	2.900-4.700	2.300-3.800	2.000-3.100	1.700-2.700
60-100	11.500-19.000	5.800-9.500	3.900-6.300	2.900-4.700	2.300-3.800	2.000-3.100	1.700-2.700
50-85	9.600-16.200	4.800-8.100	3.200-5.400	2.400-4.000	2.000-3.200	1.600-2.700	1.400-2.300
60-100	11.500-19.000	5.800-9.500	3.900-6.300	2.900-4.700	2.300-3.800	2.000-3.100	1.700-2.700
50-80	9.600-15.200	4.800-7.600	3.200-5.000	2.400-3.800	2.000-3.000	1.600-2.500	1.400-2.100
50-80	9.600-15.200	4.800-7.600	3.200-5.000	2.400-3.800	2.000-3.000	1.600-2.500	1.400-2.100
60-100	11.500-19.000	5.800-9.500	3.900-6.300	2.900-4.700	2.300-3.800	2.000-3.100	1.700-2.700
50-80	9.600-15.200	4.800-7.600	3.200-5.000	2.400-3.800	2.000-3.000	1.600-2.500	1.400-2.100
50-70	9.600-13.300	4.800-6.600	3.200-4.400	2.400-3.300	2.000-2.600	1.600-2.200	1.400-1.900
50-70	9.600-13.300	4.800-6.600	3.200-4.400	2.400-3.300	2.000-2.600	1.600-2.200	1.400-1.900
40-80	7.700-15.200	3.900-7.600	2.600-5.000	2.000-3.800	1.600-3.000	1.300-2.500	1.100-2.100
40-80	7.700-15.200	3.900-7.600	2.600-5.000	2.000-3.800	1.600-3.000	1.300-2.500	1.100-2.100
50-80	9.600-15.200	4.800-7.600	3.200-5.000	2.400-3.800	2.000-3.000	1.600-2.500	1.400-2.100
30-60	5.800-11.400	2.900-5.700	2.000-3.800	1.500-2.800	1.200-2.200	1.000-1.900	900-1.600
60-100	11.500-19.000	5.800-9.500	3.900-6.300	2.900-4.700	2.300-3.800	2.000-3.100	1.700-2.700
30-60	5.800-11.400	2.900-5.700	2.000-3.800	1.500-2.800	1.200-2.200	1.000-1.900	900-1.600
50-70	9.600-13.300	4.800-6.600	3.200-4.400	2.400-3.300	2.000-2.600	1.600-2.200	1.400-1.900
50-70	9.600-13.300	4.800-6.600	3.200-4.400	2.400-3.300	2.000-2.600	1.600-2.200	1.400-1.900
60-80	11.500-15.200	5.800-7.600	3.900-5.000	2.900-3.800	2.300-3.000	2.000-2.500	1.700-2.100
50-80	9.600-15.200	4.800-7.600	3.200-5.000	2.400-3.800	2.000-3.000	1.600-2.500	1.400-2.100
60-100	11.500-19.000	5.800-9.500	3.900-6.300	2.900-4.700	2.300-3.800	2.000-3.100	1.700-2.700
60-100	11.500-19.000	5.800-9.500	3.900-6.300	2.900-4.700	2.300-3.800	2.000-3.100	1.700-2.700
40-65	7.700-12.400	3.900-6.200	2.600-4.100	2.000-3.100	1.600-2.400	1.300-2.000	1.100-1.700
19-36	3.600-6.800	1.800-3.400	1.200-2.300	900-1.700	700-1.300	600-1.100	500-900
50-80	9.600-15.200	4.800-7.600	3.200-5.000	2.400-3.800	2.000-3.000	1.600-2.500	1.400-2.100
50-90	9.600-17.100	4.800-8.500	3.200-5.700	2.400-4.200	2.000-3.400	1.600-2.800	1.400-2.400
50-85	9.600-16.200	4.800-8.100	3.200-5.400	2.400-4.000	2.000-3.200	1.600-2.700	1.400-2.300
50-80	9.600-15.200	4.800-7.600	3.200-5.000	2.400-3.800	2.000-3.000	1.600-2.500	1.400-2.100
40-65	7.700-12.400	3.900-6.200	2.600-4.100	2.000-3.100	1.600-2.400	1.300-2.000	1.100-1.700
45-65	8.600-12.400	4.300-6.200	2.900-4.100	2.200-3.100	1.800-2.400	1.500-2.000	1.300-1.700
15-40	2.900-7.600	1.500-3.800	1.000-2.500	800-1.900	600-1.500	500-1.200	500-1.000
15-40	2.900-7.600	1.500-3.800	1.000-2.500	800-1.900	600-1.500	500-1.200	500-1.000
15-40	2.900-7.600	1.500-3.800	1.000-2.500	800-1.900	600-1.500	500-1.200	500-1.000
15-40	2.900-7.600	1.500-3.800	1.000-2.500	800-1.900	600-1.500	500-1.200	500-1.000
40-65	7.700-12.400	3.900-6.200	2.600-4.100	2.000-3.100	1.600-2.400	1.300-2.000	1.100-1.700
60-100	11.500-19.000	5.800-9.500	3.900-6.300	2.900-4.700	2.300-3.800	2.000-3.100	1.700-2.700
50-80	9.600-15.200	4.800-7.600	3.200-5.000	2.400-3.800	2.000-3.000	1.600-2.500	1.400-2.100
40-80	7.700-15.200	3.900-7.600	2.600-5.000	2.000-3.800	1.600-3.000	1.300-2.500	1.100-2.100



Bois

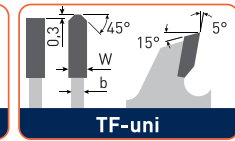
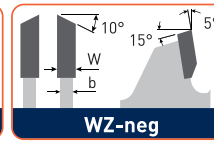
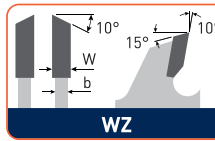
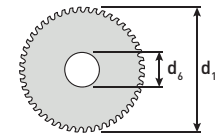

Exécution: Lames de scie circulaires carbure universelles. Denture biseau alterné pour les machines portatives.

Application: Convient pour tous les types de bois (sans clous), panneaux de particules (non-laminé et laminé), PMMA (Plexiglas®), profiles plastiques, etc.

d ₁	Z	Z _f	d ₆	W	b	PG	Info	pcs/UD	Ref.	€/UD
100	6	WZ	22	3,97	2,8	-		1	553.0005	32,25
100	12	WZ	22	3,97	2,8	-	Convient pour Lamello	1	553.0010	53,29
120	24	WZ	20	1,8	1,2	-	Convient pour MAFELL	1	553.0015	35,09
120	40	TF-Uni	20	1,8	1,2	-	Convient pour MAFELL	1	553.0020	65,16
125	24	WZ	20	2,6	1,6	-		1	553.0025	34,44
130	24	WZ	20	2,6	1,6	-		1	553.0030	34,44
130	36	WZ	20	2,6	1,6	-		1	553.0035	42,76
140	24	WZ	20	2,6	1,6	-		1	553.0040	34,44
140	36	WZ	20	2,6	1,6	-		1	553.0045	42,76
150	12	WZ	20	2,6	1,6	-		1	553.0050	30,06
150	24	WZ	20	2,6	1,6	-		1	553.0055	34,44
150	36	WZ	20	2,6	1,6	-		1	553.0060	45,83
150	48	WZ	20	2,6	1,6	-		1	553.0065	58,98
160	12	WZ	20	2,6	1,6	-		1	553.0080	30,06
160	16	WZ	20	1,8	1,2	-		1	553.0085	47,33
160	24	WZ	20	1,8	1,2	-	Convient pour MAFELL	1	553.0090	54,30
160	24	WZ	20	2,2	1,6	-		1	553.0095	36,19
160	24	WZ	20	2,6	1,6	2/6/32		1	553.0100	36,63
160	28	WZ	20	2,2	1,6	-	Convient pour FESTOOL	1	553.0105	54,60
160	32	WZ	20	1,8	1,2	-	Convient pour MAFELL	1	553.0115	63,81
160	36	WZ	20	2,6	1,6	-		1	553.0120	49,78
160	48	TF-Uni	20	1,8	1,2	-	Convient pour MAFELL	1	553.0130	92,67
160	48	TF-Uni	20	2,2	1,8	-		1	553.0131	67,14
160	48	WZ	20	2,2	1,6	-	Convient pour FESTOOL	1	553.0135	72,12
160	48	WZ	20	2,6	1,6	2/6/32		1	553.0140	61,17
160	56	TF-Uni	20	1,8	1,2	-	Convient pour MAFELL	1	553.0145	102,25
160	24	WZ	30	2,6	1,6	-		1	553.0150	36,63
160	36	WZ	30	2,6	1,6	-		1	553.0155	49,78
160	48	WZ	30	2,6	1,6	-		1	553.0160	61,17
165	24	WZ	20	2,8	1,8	-		1	553.0165	36,63
165	36	WZ	20	1,8	1,2	-		1	553.0167	106,06
165	48	WZ	20	2,6	1,6	-		1	553.0170	62,04
170	24	WZ	30	2,6	1,6	-		1	553.0180	37,50
180	30	WZ	30	2	1,2	-	Convient pour MAFELL	1	553.0200	47,58
182	24	WZ	16	2,8	1,8	-		1	553.0210	39,70
182	24	WZ	20	2,8	1,8	-		1	553.0215	39,70
182	40	WZ	20	2,8	1,8	-		1	553.0220	59,41
182	24	WZ	30	2,8	1,8	-		1	553.0225	39,70
182	40	WZ	30	2,8	1,8	-		1	553.0230	59,41
190	14	WZ	16	2,8	1,8	-		1	553.0235	33,13
190	24	WZ	16	2,8	1,8	-		1	553.0240	41,89
190	24	WZ	20	2,8	1,8	-		1	553.0245	41,89
190	30	WZ	20	2,8	1,8	-		1	553.0250	44,07
190	48	WZ	20	2,8	1,8	-		1	553.0255	64,24
190	14	WZ	30	2,8	1,8	-		1	553.0260	33,13
190	16	WZ	30	2,8	1,8	2/7/42	Convient pour FESTOOL	1	553.0265	34,44
190	24	WZ	30	2,5	1,8	-	Convient pour MAFELL	1	553.0275	50,65
190	24	WZ	30	2,8	1,8	2/7/42		1	553.0280	41,89
190	30	WZ	30	2,8	1,8	2/7/42		1	553.0285	44,07
190	32	WZ	30	2,8	1,8	-	Convient pour FESTOOL	1	553.0290	65,12
190	36	WZ	30	2	1,2	-	Convient pour MAFELL	1	553.0295	52,84
190	48	WZ	30	2,8	1,8	2/7/42		1	553.0310	64,24
190	48	WZ	30	2,8	1,8	-	Convient pour FESTOOL	1	553.0315	78,26
190	56	WZ	30	2,8	1,8	2/7/42		1	553.0320	68,61

d ₁	Z	Z _r	d ₆	W	b	PG	Info	pcs/UD	Ref.	€ / UD
190	16	WZ	Ster	2,6	2	-	Convient pour FESTOOL	1	553.0325	57,23
190	32	WZ	Ster	2,6	2	-	Convient pour FESTOOL	1	553.0330	71,24
190	48	WZ	Ster	2,4	1,8	-	Convient pour FESTOOL	1	553.0335	85,27
200	18	WZ	30	2,8	1,8	-		1	553.0340	40,80
200	36	WZ	30	2,8	1,8	-		1	553.0350	48,25
200	48	WZ	30	2,8	1,8	2/7/42		1	553.0355	64,02
200	64	WZ	30	2,8	1,8	2/7/42		1	553.0360	77,17
210	18	WZ	30	2,6	1,8	-	Convient pour FESTOOL	1	553.0365	58,77
210	18	WZ	30	2,8	1,8	-		1	553.0370	40,80
210	30	WZ	30	2,8	1,8	2/7/42		1	553.0380	45,18
210	36	WZ	30	2,4	1,8	-	Convient pour FESTOOL	1	553.0385	74,54
210	48	WZ	30	2,8	1,8	2/7/42		1	553.0395	64,02
210	52	WZ	30	2,4	1,8	-	Convient pour FESTOOL	1	553.0400	88,56
210	64	WZ	30	2,8	1,8	2/7/42		1	553.0405	77,17
216	24	WZ neg	30	2,8	1,8	2/7/42		1	553.0410	48,25
216	48	WZ neg	30	2,8	1,8	2/7/42		1	553.0415	68,40
216	60	WZ neg	30	2,8	1,8	2/7/42		1	553.0420	74,97
216	80	WZ neg	30	2,8	1,8	2/7/42		1	553.0425	86,37
220	48	WZ	30	2,8	1,8	-		1	553.0435	68,40
220	64	WZ	30	2,8	1,8	-		1	553.0440	79,36
225	24	WZ	30	2,8	1,8	2/7/42		1	553.0445	43,86
225	32	WZ	30	2,5	1,8	-	Convient pour MAFELL	1	553.0450	51,75
225	32	WZ	30	2,6	1,8	-	Convient pour FESTOOL	1	553.0455	74,54
225	48	WZ	30	2,5	1,8	-	Convient pour MAFELL	1	553.0460	65,77
225	48	WZ	30	2,6	1,8	-	Convient pour FESTOOL	1	553.0465	88,56
225	48	WZ	30	2,8	1,8	-	Convient pour FESTOOL	1	553.0470	68,40
230	12	WZ	30	2,5	1,8	-	Convient pour MAFELL	1	553.0475	44,74
230	24	WZ	30	2,5	1,8	-	Convient pour MAFELL	1	553.0485	55,26
230	24	WZ	30	2,8	1,8	2/7/42		1	553.0490	46,06
230	56	WZ	30	2,5	1,8	-	Convient pour MAFELL	1	553.0495	83,31
232	36	WZ	30	2,8	1,8	2/7/42		1	553.0510	54,38
232	48	WZ	30	2,8	1,8	2/7/42		1	553.0515	68,40
232	64	WZ	30	2,8	1,8	2/7/42		1	553.0520	79,36
235	30	WZ	30	3,0	2,0	-		1	553.0527	74,05
237	12	WZ	30	2,5	1,8	-	Convient pour MAFELL	1	553.0530	46,01
237	24	WZ	30	2,5	1,8	-	Convient pour MAFELL	1	553.0535	56,53
237	56	WZ	30	2,5	1,8	-	Convient pour MAFELL	1	553.0540	84,58
240	22	WZ	30	2,8	1,8	-	Convient pour FESTOOL	1	553.0545	72,30
240	24	WZ	30	3	2	-		1	553.0550	48,64
240	32	WZ	30	2,8	1,8	-	Convient pour FESTOOL	1	553.0555	81,07
240	36	WZ	30	3	2	-		1	553.0560	57,84
240	48	WZ	30	2,8	1,8	-	Convient pour FESTOOL	1	553.0565	95,09
240	48	WZ	30	3,0	2,0	-		1	553.0570	70,99

Lame de scie CARB pour scies sans fil, OPTI-LINE



Bois

OPTI-LINE

Lames extra-fines spécialement pour les scies à scier sans fil

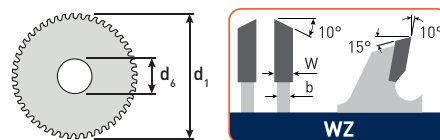

Exécution: Lame de scie universelle CARB extra-fine, spécialement conçue pour les machines à scier sans fil.

Application: Convient pour tous les types de bois (sans clous), panneaux de particules (non-laminé et laminé), PMMA (Plexiglas®), profils plastiques, etc.

d ₁	Z	Z _r	d ₆	W	b	PG	Info	pcs/UD	Ref.	€ / UD
136	18	WZ	20	1,5	1,0	-		1	553.0036	23,10
160	24	WZ	20	1,8	1,2	-		1	553.0091	32,22
160	40	WZ	30	1,8	1,2	-		1	553.0128	39,48
165	24	WZ	20	1,8	1,2	-		1	553.0166	32,82
165	36	WZ	20	1,8	1,2	-		1	553.0168	38,16
190	24	WZ	30	1,7	1,2	-		1	553.0239	38,40
235	18	WZ	30	2,0	1,4	-		1	553.0524	49,92

Lame de scie CARB pour scies portatives, OPTI-LINE



Bois

OPTI-LINE

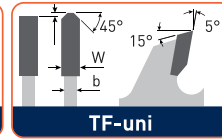
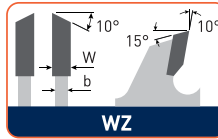
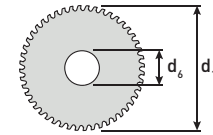

OPTI

Exécution: Lames de scie circulaires carbure universelles. Denture biseau alterné pour les machines portatives.

Application: Convient pour tous les types de bois (sans clous), panneaux de particules (non-laminé et laminé), PMMA (Plexiglas®), profils plastiques, etc.

d ₁	Z	Z _f	d ₆	W	b	PG	Info	pcs/UD	Ref.	€/UD
160	48	TF-Uni	20	2,2	1,6	-		1	553.0132	35,34
160	48	WZ	20	2,2	1,6	-	Convient pour FESTOOL	1	553.0136	35,34
235	24	WZ	30	2,8	1,8	-		1	553.0526	40,70

Lame de scie CARB pour scies sans fil



Bois

Lames de scie convenant aux scies sans fil

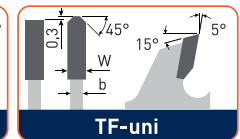
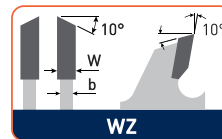
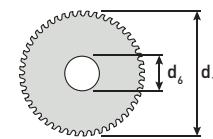

Exécution: Lame de scie universelle CARB extra-fine, spécialement conçue pour les machines à scier sans fil.

Application: Convient pour tous les types de bois (sans clous), panneaux de particules (non-laminé et laminé), PMMA (Plexiglas®), profils plastiques, etc.

d ₁	Z	Z _f	d ₆	W	b	Exécution	Info	pcs/UD	Ref.	€/UD
120	24	WZ	20	1,8	1,2		Convient pour MAFELL	1	553.0015	35,09
120	40	TF-Uni	20	1,8	1,2		Convient pour MAFELL	1	553.0020	65,16
136	18	WZ	20	1,5	1,0	OPTI-LINE		1	553.0036	23,10
160	16	WZ	20	1,8	1,2			1	553.0085	47,33
160	24	WZ	20	1,8	1,2		Convient pour MAFELL	1	553.0090	54,30
160	24	WZ	20	1,8	1,2	OPTI-LINE		1	553.0091	32,22
160	32	WZ	20	1,8	1,2		Convient pour MAFELL	1	553.0115	63,81
160	40	WZ	30	1,8	1,2	OPTI-LINE		1	553.0128	39,48
160	48	TF-Uni	20	1,8	1,2		Convient pour MAFELL	1	553.0130	92,67
160	56	TF-Uni	20	1,8	1,2		Convient pour MAFELL	1	553.0145	102,25
165	24	WZ	20	1,8	1,2	OPTI-LINE		1	553.0166	32,82
165	36	WZ	20	1,8	1,2	OPTI-LINE		1	553.0168	38,16
180	30	WZ	30	2	1,2		Convient pour MAFELL	1	553.0200	47,58
190	24	WZ	30	1,7	1,2	OPTI-LINE		1	553.0239	38,40
190	24	WZ	30	2,5	1,8		Convient pour MAFELL	1	553.0275	50,65
190	36	WZ	30	2	1,2		Convient pour MAFELL	1	553.0295	52,84
225	32	WZ	30	2,5	1,8		Convient pour MAFELL	1	553.0450	51,75
225	48	WZ	30	2,5	1,8		Convient pour MAFELL	1	553.0460	65,77
230	12	WZ	30	2,5	1,8		Convient pour MAFELL	1	553.0475	44,74
230	24	WZ	30	2,5	1,8		Convient pour MAFELL	1	553.0485	55,26
230	56	WZ	30	2,5	1,8		Convient pour MAFELL	1	553.0495	83,31
235	18	WZ	30	2,0	1,4	OPTI-LINE		1	553.0524	49,92
237	12	WZ	30	2,5	1,8		Convient pour MAFELL	1	553.0530	46,01
237	24	WZ	30	2,5	1,8		Convient pour MAFELL	1	553.0535	56,53
237	56	WZ	30	2,5	1,8		Convient pour MAFELL	1	553.0540	84,58



Bois

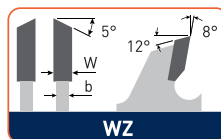
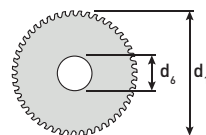

Exécution: Denture biseau alterné.

Application: Idéal pour chaque chantier. Convient pour bois, plaques de pâte, minéral composite (Corian®), etc.

Remarque: Trous d'ergot "Combi 1" = 2/7/42 + 2/9/46 + 2/10/60

d ₁	Z	Z _i	d ₆	W	b	PG	Info	pcs/UD	Ref.	€/UD
160	24	WZ	20	2,8	1,6	2/6/32		1	553.1010	46,70
180	30	WZ	30	2,8	1,8	-		1	553.1025	51,97
182	30	WZ	20	2,8	1,8	-		1	553.1030	51,97
190	30	WZ	30	2,8	1,8	2/7/42		1	553.1035	54,16
200	30	WZ	30	2,8	1,8	-		1	553.1040	56,14
210	34	WZ	30	2,8	1,8	-		1	553.1045	58,32
216	34	WZ	30	2,8	1,8	-		1	553.1050	60,52
232	34	WZ	30	2,8	1,8	2/10/154 + 2/7/42		1	553.1055	60,52
250	42	WZ	30	3,0	2,0	Combi 1		1	553.1065	77,56
260	42	WZ	30	3,0	2,0	-		1	553.1070	84,58
270	42	WZ	30	3,2	2,2	-		1	553.1075	85,36
300	48	WZ	30	3,2	2,2	Combi 1		1	553.1080	89,74
315	48	WZ	30	3,2	2,2	Combi 1		1	553.1085	91,50
350	54	WZ	30	3,2	2,2	Combi 1		1	553.1090	116,47
400	60	WZ	30	3,5	2,5	Combi 1		1	553.1095	129,62
450	66	WZ	30	3,5	2,5	Combi 1		1	553.1100	146,36
500	72	WZ	30	4,0	2,8	2/10/60		1	553.1105	193,25
600	78	WZ	30	4,2	2,9	Combi 1		1	553.1110	237,50
700	84	WZ	30	4,2	3,2	Combi 1		1	553.1115	293,15
700	84	WZ	35	4,2	3,2	-		1	553.1120	293,15

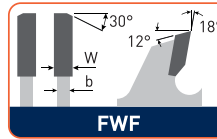
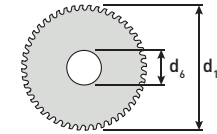

Bois

FWF

Exécution: Denture avec chanfreinage alterné à dents planes.

Application: Idéal pour chaque chantier. Convient pour le bois, fibrociment (Eternit®), béton cellulaire (Ytong®), etc.

Remarque: Trous d'ergot "Combi 1" = 2/7/42 + 2/9/46 + 2/10/60



d ₁	Z	Z _f	d ₆	W	b	PG	Info	pcs/UD	Ref.	€ / UD
300	24	FWF	30	3,2	2,2	Combi 1		1	553.2005	65,20
315	24	FWF	30	3,2	2,2	Combi 1		1	553.2010	66,52
350	28	FWF	30	3,5	2,5	Combi 1		1	553.2015	80,97
400	32	FWF	30	4,2	2,8	Combi 1		1	553.2020	81,85
450	32	FWF	30	4,2	2,8	Combi 1		1	553.2025	102,10
500	36	FWF	30	4,2	2,8	Combi 1		1	553.2030	124,01
600	40	FWF	30	4,2	3,0	Combi 1		1	553.2035	195,44
700	46	FWF	30	4,4	3,2	Combi 1		1	553.2040	255,04

Lame de scie DP DIAMOND



Bois

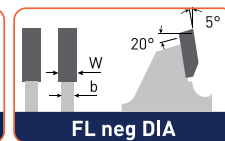
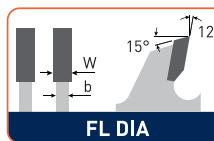
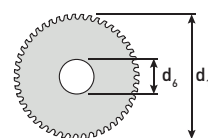

Exécution: Lames de scie DP (diamant polycristallin), denture plate. Lames avec technologie "Low-Noise".

Application: Convient pour l'usinage des matériaux extrêmement abrasifs comme fibrociment (Eternit®), béton cellulaire (Ytong®), minéral composite (Corian®), etc.

Remarque: Trous d'ergot "Combi 1" = 2/7/42 + 2/9/46 + 2/10/60
LN: Lame de scie carbure avec technologie "Low-Noise"

d ₁	Z	Z ₁	LN	d ₆	W	b	PG	Info	pcs/UD	Ref.	€ / UD
160	8	FL DIA	●	20	2,2	1,6	2/6/32		1	553.3005	256,06
180	8	FL DIA	●	30	2,2	1,6	2/7/42		1	553.3010	302,62
190	8	FL DIA	●	30	2,2	1,6	2/7/42		1	553.3015	309,19
210	12	FL DIA	●	30	2,2	1,6	Combi 1		1	553.3020	335,23
216	12	FL neg DIA	●	30	2,2	1,6	Combi 1		1	553.3025	396,19
230	15	FL DIA	●	30	2,2	1,6	Combi 1		1	553.3030	465,41
250	16	FL DIA	●	30	2,2	1,6	Combi 1		1	553.3035	416,77
250	40	FL DIA	●	30	2,2	1,6	Combi 1		1	553.3040	758,63
300	30	FL DIA	●	30	2,2	1,6	Combi 1		1	553.3045	718,56
300	48	FL DIA	●	30	2,2	1,6	Combi 1		1	553.3050	1182,19

Lame de scie DP DIAMOND, OPTI-LINE



Bois

OPTI-LINE

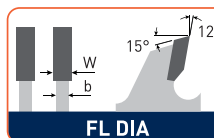
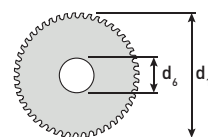

Exécution: Lames de scie DP (diamant polycristallin), denture plate. Lames avec technologie "Low-Noise".

Application: Convient pour l'usinage des matériaux extrêmement abrasifs comme fibrociment (Eternit®), béton cellulaire (Ytong®), minéral composite (Corian®), etc.

Remarque: LN: Lame de scie carbure avec technologie "Low-Noise"

d ₁	Z	Z ₁	LN	d ₆	W	b	PG	Info	pcs/UD	Ref.	€ / UD
160	8	FL DIA	●	20	2,2	1,6	2/6/32		1	553.3006	131,25

Lame de scie CARB pour matériaux minces



Bois

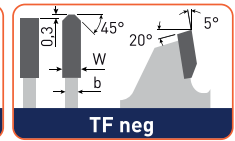
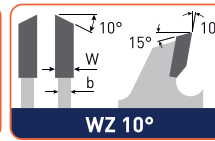
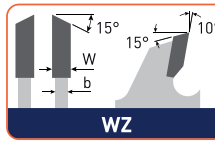
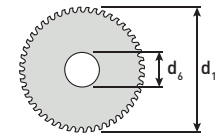

Exécution: Exécution mince pour des coupes propres et précises.
Application: Convient pour l'usinage des panneaux et plastiques à parois minces comme les encadrements, parclofes, etc.

d ₁	Z	Z _f	d ₆	W	b	PG	Info	pcs/UD	Ref.	€ / UD
160	48	WZ	20	2,2	1,6	-		1	553.4005	70,37
160	48	WZ 10°	20	2,2	1,8	-		1	553.4010	70,37
165	56	WZ 23°	20	1,5	1,2	-		1	553.4012	131,03
200	100	TF neg	30	2,2	1,8	-		1	553.4015	176,20
200	100	TF neg	32	2,2	1,8	-		1	553.4020	176,20
250	120	WZ 10°	20	2,2	1,8	-		1	553.4025	188,87

554

Lame de scie CARB pour le débit, anti-recul



Bois

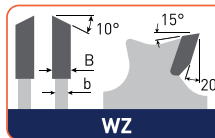
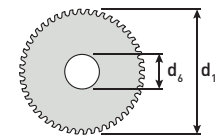

Exécution: Denture biseau alterné avec une angle de coupe positif et agressif. Dents à profil anti-recul.
Application: Pour coupes en longueur à grande vitesse de rotation. Grâce à sa fine épaisseur, la lame réduit les déchets de matériau. Particulièrement appropriées pour bois précieux. Aussi pour bois de chauffage et les matériaux isolants.
Remarque: Trous d'ergot "Combi 1" = 2/7/42 + 2/9/46 + 2/10/60

d ₁	Z	Z _f	d ₆	W	b	PG	Info	pcs/UD	Ref.	€ / UD
250	24	WZ	30	3,2	2,2	Combi 1		1	554.0005	53,02
300	24	WZ	30	3,2	2,2	-		1	554.0010	60,82
300	28	WZ	30	3,2	2,2	Combi 1		1	554.0015	69,59
315	28	WZ	30	3,2	2,2	Combi 1		1	554.0020	73,97
350	24	WZ	30	3,5	2,5	Combi 1		1	554.0030	74,40
350	32	WZ	30	3,5	2,5	Combi 1		1	554.0035	76,60
400	28	WZ	30	3,5	2,5	Combi 1		1	554.0040	94,13
400	36	WZ	30	3,5	2,5	Combi 1		1	554.0045	98,94
450	32	WZ	30	4,0	2,8	Combi 1		1	554.0050	102,10
450	40	WZ	30	4,0	2,8	Combi 1		1	554.0055	110,87
500	36	WZ	30	4,0	2,8	Combi 1		1	554.0060	124,01
500	44	WZ	30	4,0	2,8	Combi 1		1	554.0065	133,21
550	48	WZ	30	4,2	2,8	Combi 1		1	554.0070	205,08
600	40	WZ	30	4,2	2,8	Combi 1 + 2/12/72		1	554.0075	195,44
600	54	WZ	30	4,2	2,8	Combi 1 + 2/12/72		1	554.0080	210,78
700	46	WZ	30	4,4	3,2	Combi 1		1	554.0085	255,04
700	60	WZ	30	4,4	3,2	Combi 1		1	554.0090	270,81

Lame de scie CARB pour le débit, anti-recul, OPTI-LINE



Bois

OPTI-LINE

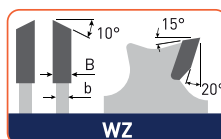
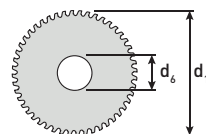

WZ



Exécution: Denture biseau alterné avec une angle de coupe positif et agressif. Dents à profil anti-recul.

Application: Pour coupes en longueur à grande vitesse de rotation. Grâce à sa fine épaisseur, la lame réduit les déchets de matériau. Particulièrement appropriées pour bois précieux. Aussi pour bois de chauffage et les matériaux isolants. **Convient pour béton cellulaire (Ytong®)**

Remarque: Trous d'ergot "Combi 1" = 2/7/42 + 2/9/46 + 2/10/60

d ₁	Z	Z _f	d ₆	W	b	PG	Info	pcs/UD	Ref.	€ / UD
270	18	WZ	30	3,0	2,0	Combi 1		1	554.0007	44,24

Lame de scie CARB pour le débit



Bois

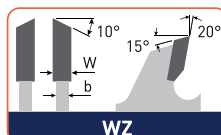
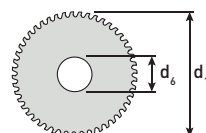

WZ



Exécution: Denture biseau alterné avec une angle de coupe agressif.

Application: Pour coupes en longueur à grande vitesse de rotation. Grâce à sa fine épaisseur, la lame réduit les déchets de matériau. Particulièrement appropriées pour bois précieux.

Remarque: Trous d'ergot "Combi 1" = 2/7/42 + 2/9/46 + 2/10/60

d ₁	Z	Z _f	d ₆	W	b	PG	Info	pcs/UD	Ref.	€ / UD
250	24	WZ	30	3,2	2,2	Combi 1		1	554.1005	53,02
300	24	WZ	30	3,2	2,2	Combi 1		1	554.1010	60,82
330	24	WZ	30	3,2	2,2	-	Convient pour MAFELL	1	554.1015	78,05
330	40	WZ	30	3,2	2,2	-	Convient pour MAFELL	1	554.1020	92,07
370	26	WZ	30	4,2	2,2	-	Convient pour MAFELL	1	554.1025	93,68
400	28	WZ	30	3,5	2,5	Combi 1		1	554.1030	98,94
410	28	WZ	30	4,2	2,5	-		1	554.1035	98,60
450	20	WZ	30	4,2	2,5	-	Convient pour MAFELL	1	554.1040	107,80
450	40	WZ	30	4,0	2,8	Combi 1		1	554.1045	110,87
500	44	WZ	30	4,2	2,8	Combi 1		1	554.1050	133,21



Bois

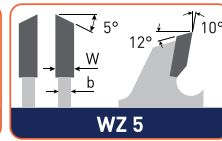
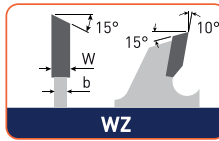
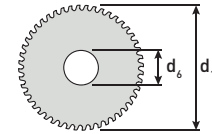

Exécution: Denture biseau alterné avec une angle de coupe positif.

Application: Approprié pour bois massif (tendre et dur), bois précieux (Bankirai par exemple), panneaux stratifiés HPL (Trespa®, Resopal®), MDF, OSB, stratifié, profils en bois, panneaux de particules (laminé et non-laminé)

Remarque: Trous d'ergot "Combi 1" = 2/7/42 + 2/9/46 + 2/10/60

d ₁	Z	Z _f	d ₆	W	b	PG	Info	pcs/UD	Ref.	€/UD
180	30	WZ	30	3,2	2,2	-		1	554.2005	49,70
232	24	WZ	30	3,2	2,2	2/7/42		1	554.2010	53,98
250	24	WZ	30	2,8	1,8	-	Convient pour MAFELL	1	554.2015	63,82
250	24	WZ	30	3,2	2,2	Combi 1		1	554.2020	54,38
250	30	WZ	30	3,2	2,2	Combi 1		1	554.2025	59,33
250	40	WZ	30	2,8	1,8	-	Convient pour MAFELL	1	554.2030	78,21
250	40	WZ	30	3,2	2,2	Combi 1		1	554.2035	66,07
250	42	WZ	30	3,2	2,2	Combi 1		1	554.2040	66,07
250	48	WZ	30	3,2	2,2	Combi 1		1	554.2045	70,56
250	60	WZ	30	2,8	1,8	-		1	554.2050	96,18
250	60	WZ	30	3,2	2,2	Combi 1		1	554.2055	83,15
250	80	WZ	30	3,2	2,2	Combi 1		1	554.2060	96,63
260	24	WZ	30	3,2	2,2	Combi 1		1	554.2065	61,58
260	48	WZ	30	3,2	2,2	Combi 1		1	554.2070	70,56
260	60	WZ	30	3,2	2,2	Combi 1		1	554.2075	89,89
270	24	WZ	30	3,2	2,2	Combi 1		1	554.2080	76,32
270	60	WZ	30	3,2	2,2	-		1	554.2085	93,84
300	24	WZ	30	3,2	2,2	Combi 1		1	554.2090	62,38
300	36	WZ	30	3,2	2,2	Combi 1		1	554.2095	80,36
300	48	WZ	30	3,2	2,2	Combi 1		1	554.2100	82,61
300	60	WZ	30	3,2	2,2	Combi 1		1	554.2105	93,84
300	72	WZ	30	3,2	2,2	Combi 1		1	554.2110	101,04
300	96	WZ	30	3,2	2,2	Combi 1		1	554.2115	121,26
315	36	WZ	30	3,2	2,2	Combi 1		1	554.2120	80,81
315	48	WZ	30	3,2	2,2	Combi 1		1	554.2125	86,66
315	60	WZ	30	3,2	2,2	Combi 1		1	554.2130	101,93
315	72	WZ	30	3,2	2,2	Combi 1		1	554.2135	116,31
335	36	WZ	30	3,2	2,2	Combi 1		1	554.2140	84,09
335	60	WZ	30	3,2	2,2	Combi 1		1	554.2145	95,33
350	42	WZ	30	3,5	2,5	Combi 1		1	554.2150	94,88
350	54	WZ	30	3,5	2,5	Combi 1		1	554.2155	108,81
350	72	WZ	30	3,5	2,5	Combi 1		1	554.2160	122,29
350	84	WZ	30	3,5	2,5	Combi 1		1	554.2165	129,03
350	108	WZ	30	3,5	2,5	Combi 1		1	554.2170	155,10
400	48	WZ	30	3,5	2,5	Combi 1		1	554.2180	114,97
400	60	WZ	30	3,5	2,5	Combi 1		1	554.2185	130,70
400	84	WZ	30	3,5	2,5	Combi 1		1	554.2190	146,87
400	96	WZ	30	3,5	2,5	Combi 1		1	554.2195	155,86
400	120	WZ	30	3,5	2,5	Combi 1		1	554.2200	176,54
450	108	WZ	30	4,0	2,8	Combi 1		1	554.2205	264,72
500	60	WZ 5	30	4,5	3,6	6/8,5/80	Convient pour MULAG	1	554.2210	520,20
500	72	WZ	30	4,0	2,8	Combi 1		1	554.2215	535,81



Bois

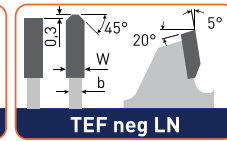
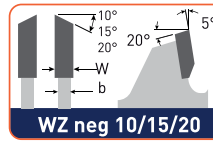
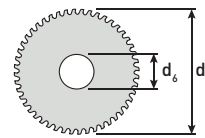

Exécution: Denture biseau alterné avec une angle de coupe négatif.

Application: Pour scies à onglet. Approprié pour le stratifié, bois massif, profiles en bois.

Remarque: **Trous d'ergot "Combi 1" = 2/7/42 + 2/9/46 + 2/10/60LN:** Lame de scie carbure avec technologie "Low-Noise"

d ₁	Z	Z _f	LN	d ₆	W	b	PG	Info	pcs/UD	Ref.	€ / UD
250	24	WZ neg 10	-	30	3,2	2,2	Combi 1		1	554.3005	53,02
250	48	WZ neg 15	-	30	3,2	2,2	Combi 1		1	554.3010	82,38
250	60	WZ neg 15	-	30	3,2	2,2	Combi 1		1	554.3015	82,82
250	80	WZ neg 15	-	30	3,2	2,2	Combi 1		1	554.3020	101,66
260	48	WZ neg 10	-	30	2,5	1,8	Combi 1		1	554.3025	87,21
260	60	WZ neg 10	-	30	2,5	1,8	Combi 1		1	554.3030	98,16
260	60	WZ neg 15	-	30	2,5	1,8	-	Convient pour FESTOOL	1	554.3035	102,98
260	80	WZ neg 15	-	30	2,5	1,8	-	Convient pour FESTOOL	1	554.3040	120,51
305	32	WZ neg 10	-	30	2,6	1,8	Combi 1		1	554.3045	97,19
305	60	WZ neg 15	-	30	2,6	1,8	Combi 1		1	554.3050	113,84
305	80	TF neg	●	30	2,6	1,8	Combi 1		1	554.3055	147,15
305	96	WZ neg 15	-	30	3,2	2,2	Combi 1		1	554.3060	172,12
350	64	WZ neg 20	-	30	3,5	2,5	Combi 1		1	554.3065	134,13
400	48	WZ neg 10	-	30	3,5	2,5	Combi 1		1	554.3070	122,61
420	54	WZ neg 10	-	40	4,2	2,8	-		1	554.3075	148,11
420	84	WZ neg 10	-	40	4,2	2,8	-		1	554.3076	297,98
450	60	WZ neg 10	-	30	4,4	2,8	Combi 1		1	554.3080	207,71

Lame de scie CARB pour le formatage Gouge/Toit



Bois

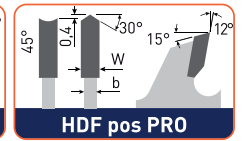
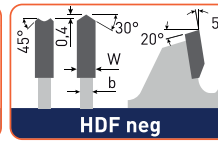
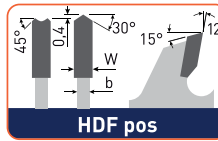
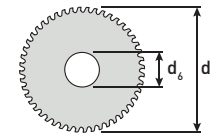

Exécution: Denture gouge pour le bois.
Application: Pour le formatage des panneaux sans inciseurs. Pour tous les panneaux basé en bois, bois précieux (Bankirai par exemple), profilés en bois, panneaux laminé etc.
Remarque: Trous d'ergot "Combi 1" = 2/7/42 + 2/9/46 + 2/10/60LN: Lame de scie carbure avec technologie "Low-Noise"

d ₁	Z	Z _f	LN	d ₆	W	b	PG	Info	pcs/UD	Ref.	€ / UD
250	48	HDF pos	-	30	3,2	2,2	Combi 1		1	554.4010	130,15
250	48	HDF neg	-	30	3,2	2,2	Combi 1		1	554.4015	130,15
303	60	HDF pos	-	30	3,2	2,2	Combi 1		1	554.4020	157,66
303	60	HDF pos	●	30	3,2	2,2	Combi 1		1	554.4025	157,66
303	60	HDF neg	-	30	3,2	2,2	Combi 1		1	554.4030	157,66
303	60	HDF pos PRO	●	30	3,2	2,2	Combi 1	Professional	1	554.4035	202,36
303	60	HDF pos PRO	●	30	3,5	2,5	Combi 1	Professional	1	554.4040	239,61
303	72	HDF pos	-	30	3,2	2,2	Combi 1		1	554.4045	180,01
350	72	HDF pos	-	30	3,5	2,5	Combi 1		1	554.4050	206,44
400	78	HDF pos	-	30	3,2	2,2	Combi 1		1	554.4055	223,83

Lame de scie CARB pour le formatage Trapèze/Plat



Bois

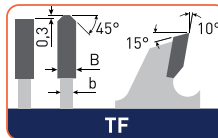
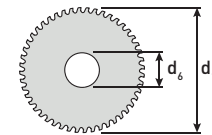

Exécution: Denture trapezoïdale positive.
Application: Pour le formatage des panneaux avec ou sans inciseurs. Pour tous les panneaux basé en bois, bois précieux (Bankirai par exemple), profilés en bois, panneaux laminé, panneaux stratifiés HPL (Trespa®, Resopal®), etc.
Remarque: Trous d'ergot "Combi 1" = 2/7/42 + 2/9/46 + 2/10/60

d ₁	Z	Z _f	d ₆	W	b	PG	Info	pcs/UD	Ref.	€ / UD
160	48	TF	20	2,2	1,8	-	Convient pour FESTOOL	1	554.5005	109,81
200	64	TF	30	3,2	2,2	-		1	554.5010	101,71
220	64	TF	30	3,2	2,2	2/7/42		1	554.5015	103,90
250	60	TF	30	3,2	2,2	Combi 1		1	554.5020	99,47
250	80	TF	30	3,2	2,2	Combi 1		1	554.5025	117,44
300	72	TF	30	3,2	2,2	Combi 1		1	554.5030	127,42
300	96	TF	30	3,2	2,2	Combi 1		1	554.5035	152,84
350	108	TF	30	3,5	2,5	Combi 1		1	554.5040	184,09

Lame à inciser CARB pour groupe 554.5



Bois

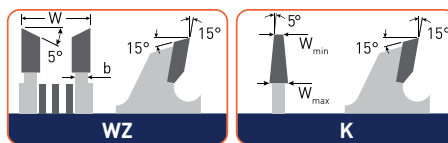
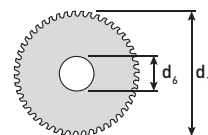

Exécution: 1-partie: denture conique type "K"
2-parties: 1 lame avec denture biseau à gauche et 1 lame à droite. Bagues d'espacement (inclus): 0,1mm (1x), 0,2mm (2x) et 0,3mm (1x).

Application: Inciseurs pour inciser la face plaquée du panneau et éviter les éclats lors de la mise à format.

Remarque: * Exécution fraisée, pour des machines avec système d'ajustement d'épaisseur automatiquement, livrées sans bagues d'espacement.

d ₁	Z	Z _f	d ₆	W	b	PG	Info	pcs/UD	Ref.	€/UD
100	2x12	WZ	20	2,8 - 3,6	2,2	2/3,5/42	2-pièce	1	554.6005	126,02
100	2x12	WZ	22	2,8 - 3,6	2,2	2/3,5/42	2-pièce	1	554.6010	126,02
120	2x12	WZ	20	2,8 - 3,6	2,2	2/3,5/42	2-pièce	1	554.6015	126,02
120	2x12	WZ	22	2,8 - 3,6	2,2	2/3,5/42	2-pièce	1	554.6020	126,02
120	2x12	WZ	50	2,8 - 3,8	2,2	4/6,5/62	2-pièce*	1	554.6025	156,25
125	24	K	20	3,1 - 4,3	2,2	2/3,5/42	1-pièce	1	554.6030	133,91
125	2x12	WZ	20	2,8 - 3,6	2,2	2/3,5/42	2-pièce	1	554.6035	130,40

Lame de scie CARB pour systèmes de scie à panneaux



Bois

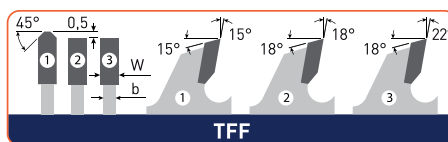
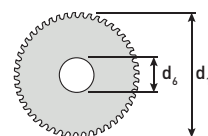

Exécution: Lames de scie spéciaux, dents en groupes de 3, chaque un avec géométrie différente.

Application: Pour le formatage des panneaux avec ou sans inciseurs. Pour tous les panneaux basé en bois, spécifiquement pour des panneaux laminés.

d ₁	Z	Z _f	d ₆	W	b	PG	Info	pcs/UD	Ref.	€/UD
300	72	TFF	30	4,4	3,2	2/10/60	Panhans	1	554.7005	222,52
300	72	TFF	65	4,4	3,2	2/9/110	Selco 60	1	554.7010	222,52
300	72	TFF	75	4,4	3,2	2/14/100	Homag	1	554.7015	222,52
300	72	TFF	80	4,4	3,2	4/9/100 + 2/9/110 + 2/14/110	Gabbiani	1	554.7020	222,52
305	72	TFF	30	4,4	3,2	2/10/60	Mayer	1	554.7025	222,52
320	72	TFF	65	4,4	3,2	2/9/110	Selco	1	554.7030	231,85
320	72	TFF	75	4,4	3,2	3/13/95	Giben	1	554.7035	231,85
350	72	TFF	30	4,2	3,2	2/8,5/60 + 2/10/60	Scheer	1	554.7040	245,44
350	72	TFF	30	4,4	3,2	2/8,5/60 + 2/10/60	Panhans / Schelling	1	554.7045	245,44
350	72	TFF	50	4,4	3,2	4/13/80	Giben	1	554.7050	245,44
350	72	TFF	60	4,4	3,2	2/14/100	Holzma	1	554.7055	245,44
350	72	TFF	75	4,4	3,2	4/15/105	Giben	1	554.7060	245,44
350	72	TFF	80	4,4	3,2	4/9/100 + 2/9/110 + 2/14/110	Gabbiani	1	554.7065	245,44
355	72	TFF	30	4,4	3,2	2/10/60	Panhans / Mayer	1	554.7070	251,14
355	72	TFF	80	4,4	3,2	4/8,5/100 + 2/7/110 + 2/14/110	Gabbiani	1	554.7075	251,14
360	72	TFF	65	4,4	3,2	2/9/110	Selco	1	554.7080	264,59

d ₁	Z	Z _f	d ₆	W	b	PG	Info	pcs/UD	Ref.	€ / UD
370	72	TFF	30	4,4	3,2	-	Schelling	1	554.7085	264,59
380	72	TFF	60	4,4	3,2	2/14/100	Holzma	1	554.7090	266,78
380	72	TFF	60	4,8	3,5	2/14/100	Holzma	1	554.7095	279,48
400	72	TFF	30	4,2	3,2	2/10/60	Scheer	1	554.7100	296,58
400	72	TFF	30	4,4	3,2	2/10/60	Scheer / Mayer	1	554.7105	296,58
400	72	TFF	75	4,4	3,2	4/15/105	Giben	1	554.7110	296,58
400	72	TFF	80	4,4	3,2	4/9/100 + 2/9/110 + 2/14/110	Gabbiani	1	554.7115	296,58
420	72	TFF	60	4,8	3,5	2/14/125	Holzma	1	554.7120	319,89
430	72	TFF	75	4,4	3,2	4/15/105	Giben	1	554.7125	325,59
430	72	TFF	80	4,4	3,2	2/9/130 + 4/19/120	Selco	1	554.7130	325,59
450	72	TFF	30	4,4	3,2	2/10/60	Panhans / Mayer	1	554.7135	336,10
450	72	TFF	30	4,8	3,5	2/8,5/60	Scheer Fm22	1	554.7140	336,10
450	72	TFF	60	4,8	3,5	2/14/125 + 2/17/100	Holzma	1	554.7145	336,10
450	72	TFF	80	4,8	3,5	4/19/120 + 2/9/130	Selco	1	554.7150	336,10
460	72	TFF	30	4,4	3,2	2/13/94	Schelling	1	554.7155	362,39
470	72	TFF	75	4,4	3,2	4/15/105 + 2/7/110	Giben	1	554.7160	362,39
480	72	TFF	60	4,8	3,5	2/11/115 + 2/19/120	Holzma	1	554.7165	385,62
480	72	TFF	80	4,8	3,5	4/19/120 + 2/9/130	Selco	1	554.7170	385,62
500	72	TFF	60	4,8	3,5	2/11/115 + 2/19/120	Holzma	1	554.7175	385,62
510	72	TFF	80	4,8	3,5	2/9/130 + 4/19/120	Selco	1	554.7180	414,10
520	72	TFF	60	4,8	3,5	2/11/115 + 2/19/120	Holzma	1	554.7185	447,40
530	72	TFF	60	4,8	3,5	1/11/85	Anton	1	554.7190	454,42
540	72	TFF	60	4,8	3,5	2/11/115 + 2/19/120	Holzma	1	554.7195	454,42

Lame à inciser CARB pour groupe 554.7



Bois

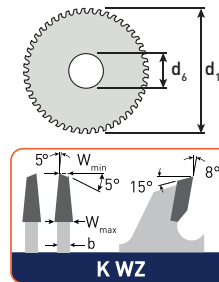

Exécution: Denture conique.
Application: Inciseurs pour inciser la face plaquée du panneau et éviter les éclats lors de la mise à format.



d ₁	Z	Z _f	d ₆	W	b	PG	Info	pcs/UD	Ref.	€ / UD
125	20	K WZ	30	4,4 - 5,4	3,2	-	Panhans	1	554.8005	136,97
125	20	K WZ	45	4,4 - 5,4	3,2	-	Mayer / Giben	1	554.8010	136,97
150	20	K WZ	45	4,4 - 5,4	3,2	-	Mayer	1	554.8015	150,13
160	30	K WZ	45	4,4 - 5,4	3,2	3/11/70	Giben	1	554.8020	172,47
160	30	K WZ	55	4,4 - 5,4	3,2	3/7/66 + 3/6/84	Gabiani	1	554.8025	172,47
160	36	K WZ	55	4,4 - 5,4	3,2	3/7/66 + 3/6/84	SCM	1	554.8030	175,54
180	36	K WZ	30	4,4 - 5,4	3,2	2/10/60 + 2/7/47	Panhans	1	554.8035	173,35
180	36	K WZ	45	4,4 - 5,6	3,5	-	Holzma	1	554.8040	184,30
180	36	K WZ	45	4,8 - 5,8	3,5	-	Holzma	1	554.8045	184,30
180	42	K WZ	50	4,4 - 5,4	3,2	3/13/80	Giben	1	554.8050	187,38
200	36	K WZ	20	4,4 - 5,4	3,2	-	Schelling	1	554.8055	176,20
200	36	K WZ	30	4,4 - 5,4	3,2	2/9/60	Scheer	1	554.8060	176,20
200	36	K WZ	30	4,8 - 5,8	3,2	2/9/60	Scheer	1	554.8065	180,58
200	36	K WZ	45	4,8 - 5,8	3,5	-	Holzma	1	554.8070	186,28
200	36	K WZ	65	4,4 - 5,6	3,2	2/9/110 + 2/9/100	Selco	1	554.8075	180,58
200	36	K WZ	65	4,8 - 5,8	3,5	2/9/110 + 2/9/100	Selco	1	554.8080	186,28
200	36	K WZ	80	4,4 - 5,4	3,2	2/14/110	Gabiani / SCM	1	554.8085	176,20
215	42	K WZ	50	4,4 - 5,4	3,2	3/15/80	Giben	1	554.8090	213,89

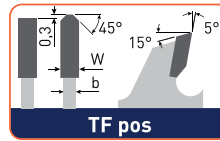
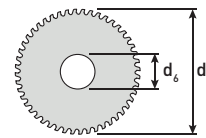

ALU pos

TF pos



Exécution: Denture trapézoïdale positive.

Application: Pour machines stationnaires. Pour aluminium (matériaux solides), cuivre (matériaux solides) et des autres matériaux non-ferreux, poly (Plexiglas®) et des plastiques (matériaux solides).

Remarque: Trous d'ergot "Combi 2" = 2/10/60 + 2/11/63 + 2/12/64LN: Lame de scie carbure avec technologie "Low-Noise"

d ₁	Z	Z _r	LN	d _g	W	b	PG	Info	pcs/UD	Ref.	€/UD
250	60	TF pos	●	30	3,2	2,6	Combi 2 + 2/7/42		1	555.0005	117,56
250	80	TF pos	●	30	3,2	2,5	Combi 2 + 2/7/42		1	555.0010	142,85
250	80	TF pos	●	32	3,2	2,6	Combi 2		1	555.0015	142,85
250	60	TF pos	●	40	3,2	2,6	2/9/55 + 4/12/64		1	555.0020	117,56
300	72	TF pos	●	30	3,2	2,5	Combi 2 + 2/7/42		1	555.0030	145,71
300	96	TF pos	●	30	3,2	2,5	Combi 2 + 2/7/42		1	555.0035	168,88
300	96	TF pos	●	32	3,2	2,5	Combi 2		1	555.0040	168,88
300	96	TF pos	●	40	3,2	2,5	2/9/55 + 4/12/64		1	555.0045	168,88
350	84	TF pos	●	30	3,3	2,8	Combi 2		1	555.0050	190,91
350	108	TF pos	●	30	3,4	2,8	Combi 2		1	555.0055	211,13
350	108	TF pos	●	32	3,2	2,5	Combi 2		1	555.0060	211,13
350	84	TF pos	●	40	3,3	2,8	2/9/55 + 4/12/64		1	555.0065	190,91
400	72	TF pos	●	30	3,8	3,2	Combi 2		1	555.0070	208,92
400	96	TF pos	●	30	4,0	3,2	Combi 2		1	555.0075	259,04
450	96	TF pos	Ja	30	4,0	3,2	Combi 2		1	555.0090	271,35
450	96	TF pos	●	32	3,8	3,2	Combi 2		1	555.0100	271,35
500	72	TF pos	●	30	4,2	3,6	Combi 2		1	555.0105	288,20
500	120	TF pos	●	30	4,2	3,6	Combi 2 + 2/10,5/70		1	555.0110	356,89
500	120	TF pos	-	50	4,2	3,6	-		1	555.0111	356,89
500	120	TF pos	●	32	4,2	3,6	Combi 2		1	555.0115	356,89
550	110	TF pos	●	30	4,4	3,8	Combi 2		1	555.0120	428,52
550	128	TF pos	●	32	4,4	3,8	Combi 2		1	555.0125	432,73
600	140	TF pos	-	30	4,6	4,0	Combi 2		1	555.0130	619,81



ALU neg

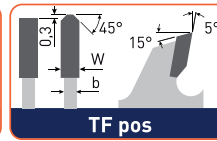
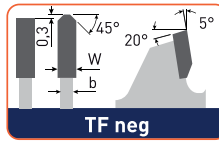
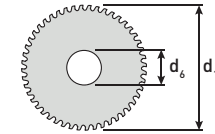

Exécution: Denture trapézoïdale négative.

Application: Pour machines portatives. Pour aluminium (tuyaux, profils), cuivre (tuyaux, profils) et des autres matériaux non-ferreux, poly (Plexiglas®) et des plastiques (tuyaux, profils), panneaux stratifiés HPL (Trespa®, Resopal®, etc.)

d ₁	Z	Z _f	LN	d ₆	W	b	PG	Info	pcs/UD	Ref.	€ / UD
150	42	TF neg	-	20	2,8	2,0	2/6/32		1	555.1005	65,99
160	52	TF neg	-	20	2,2	1,6	-	Convient pour FESTOOL	1	555.1010	105,17
160	42	TF neg	-	20	2,8	2,0	2/6/32		1	555.1020	68,52
160	42	TF neg	-	30	2,8	2,0	-		1	555.1025	68,52
165	48	TF neg	-	20	2,8	2,0	-		1	555.1027	87,23
170	48	TF neg	-	30	2,8	2,0	-		1	555.1030	75,26
182	48	TF neg	-	30	2,8	2,0	-		1	555.1035	75,26
190	54	TF neg	-	30	2,8	2,0	-		1	555.1045	78,63
190	68	TF neg	-	30	2,8	1,8	-	Convient pour FESTOOL	1	555.1050	104,33
190	54	TF pos	-	Étoile	2,6	2,0	-	Convient pour FESTOOL	1	555.1055	99,69
190	58	TF neg	-	Étoile	2,6	2,0	-	Convient pour FESTOOL	1	555.1060	99,69
200	54	TF neg	-	30	2,8	2,0	-		1	555.1065	78,42
210	54	TF neg	-	30	2,8	2,0	2/7/42		1	555.1070	78,42
210	72	TF neg	-	30	2,4	1,8	-	Convient pour FESTOOL	1	555.1075	136,14
215	80	TF neg	-	30	2,8	2,0	2/7/42		1	555.1080	114,65
216	60	TF neg	-	30	2,8	2,0	2/7/42		1	555.1085	93,15
220	62	TF neg	-	30	2,8	2,0	-		1	555.1090	93,15
225	68	TF neg	-	30	2,5	1,8	-	Convient pour MAFELL	1	555.1095	98,64
225	68	TF neg	-	30	2,6	1,8	-	Convient pour FESTOOL	1	555.1100	126,02
232	62	TF neg	-	30	2,8	2,0	2/7/42		1	555.1105	93,15
240	80	TF neg	-	30	2,8	1,8	-	Convient pour FESTOOL	1	555.1110	146,22

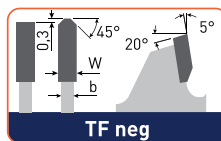
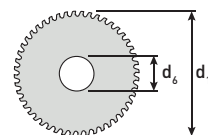

ALU neg

TF neg

Exécution: Denture trapézoïdale négative.
Application: Pour machines stationnaires. Pour aluminium (tuyaux, profiles), cuivre (tuyaux, profiles) et des autres matériaux non-ferreux, poly (Plexiglas®) et des plastiques (tuyaux, profiles), panneaux stratifiés HPL (Trespa®, Resopal®, etc.)
Remarque: Trous d'ergot "Combi 2" = 2/10/60 + 2/11/63 + 2/12/64

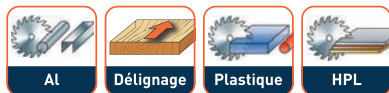

d ₁	Z	Z _r	d ₆	W	b	PG	Info	pcs/UD	Ref.	€/UD
250	60	TF neg	30	3,2	2,5	Combi 2 + 2/7/42		1	555.2005	117,56
250	68	TF neg	30	2,8	1,8	-	Convient pour MAFELL	1	555.2010	117,14
250	80	TF neg	30	2,8	2,2	Combi 2 + 2/7/42		1	555.2015	118,40
250	80	TF neg	30	3,2	2,2	Combi 2 + 2/7/42		1	555.2020	138,63
250	80	TF neg	30	3,2	2,5	Combi 2 + 2/7/42		1	555.2025	142,85
250	100	TF neg	30	2,8	2,2	Combi 2 + 2/7/42		1	555.2030	190,04
250	60	TF neg	32	3,2	2,5	Combi 2		1	555.2035	117,56
250	80	TF neg	32	3,2	2,5	Combi 2		1	555.2040	142,85
250	96	TF neg	32	3,2	2,5	Combi 2		1	555.2045	171,07
260	64	TF neg	30	2,5	1,8	-	Convient pour FESTOOL	1	555.2050	134,83
260	68	TF neg	30	2,4	1,8	-	Convient pour FESTOOL	1	555.2055	134,83
260	68	TF neg	30	2,4	1,8	Combi 2		1	555.2060	131,05
260	80	TF neg	30	3,2	2,5	Combi 2		1	555.2065	142,85
270	88	TF neg	30	3,2	2,5	Combi 2		1	555.2070	147,39
300	72	TF neg	30	3,2	2,5	Combi 2 + 2/7/42		1	555.2080	145,71
300	96	TF neg	30	3,2	2,5	Combi 2 + 2/7/42		1	555.2085	162,13
300	120	TF neg	30	2,8	2,2	Combi 2		1	555.2095	223,20
300	72	TF neg	32	3,2	2,6	Combi 2		1	555.2100	145,71
300	96	TF neg	32	3,2	2,5	Combi 2		1	555.2105	168,88
305	96	TF neg	30	3,2	2,5	Combi 2		1	555.2115	168,88
315	96	TF neg	30	3,2	2,5	Combi 2 + 2/7/42		1	555.2120	178,99
330	96	TF neg	30	3,2	2,5	Combi 2		1	555.2125	185,01
350	96	TF neg	30	3,3	2,8	Combi 2		1	555.2135	199,77
350	108	TF neg	30	3,4	2,8	Combi 2		1	555.2140	211,13
350	96	TF neg	32	3,3	2,8	Combi 2		1	555.2150	199,77
350	108	TF neg	32	3,4	2,8	Combi 2		1	555.2155	211,13
350	84	TF neg	40	3,4	2,8	2/9/55 + 4/12/64		1	555.2160	190,91
350	108	TF neg	40	3,4	2,8	2/9/55 + 4/12/64		1	555.2165	211,13
370	96	TF neg	30	3,6	3,0	Combi 2		1	555.2170	241,35
380	110	TF neg	32	3,8	3,2	Combi 2		1	555.2175	273,37
400	96	TF neg	30	3,8	3,2	Combi 2		1	555.2180	259,04
400	120	TF neg	30	4,0	3,2	Combi 2		1	555.2185	295,71
400	96	TF neg	32	3,8	3,2	Combi 2		1	555.2190	259,04
400	96	TF neg	50	3,8	3,2	4/15/80		1	555.2200	259,04
420	96	TF neg	30	4,0	3,2	Combi 2 + 2/10,5/70		1	555.2205	270,51
420	96	TF neg	40	4,0	3,2	2/15/80 + 4/12/64		1	555.2220	270,51
450	108	TF neg	30	4,0	3,2	Combi 2		1	555.2224	284,00
450	108	TF neg	32	4,0	3,2	Combi 2		1	555.2225	284,00
500	120	TF neg	30	4,2	3,6	Combi 2 + 2/10,5/70		1	555.2230	356,89
600	140	TF neg	30	4,6	4,0	Combi 2		1	555.2235	619,81



Acier

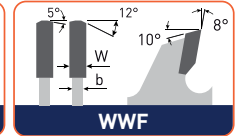
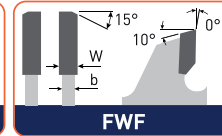
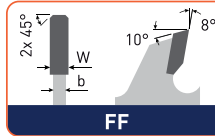
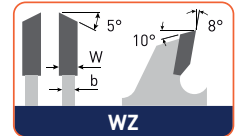
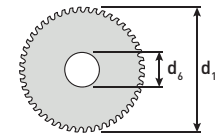

Exécution: Pour le sciage sec des métaux.

Application: Pour les aciers les plus courants. Pour les aciers inoxydables, les lames de scie du groupe 556.3 sont recommandées.

Remarque: Trous d'ergot "Combi 2" = 2/10/60 + 2/11/63 + 2/12/64LN: Lame de scie carbure avec technologie "Low-Noise"

d ₁	Z	Z _f	LN	d ₆	W	b	PG	Info	pcs/UD	Ref.	€/UD
136	30	FF	-	20	1,5	1,2	-		1	556.0005	73,53
140	46	WWF	-	62	1,8	1,35	-		1	556.0010	85,07
150	30	WZ	-	20	2,2	1,6	2/6/32		1	556.0015	53,75
160	42	FWF	-	20	2,0	1,6	2/6/32		1	556.0020	72,18
160	30	WZ	-	20	2,2	1,6	2/6/32		1	556.0025	55,10
180	34	WZ	-	30	2,2	1,6	2/7/42		1	556.0030	54,20
182	34	WZ	-	20	2,2	1,6	-		1	556.0035	54,20
190	38	WZ	-	30	2,2	1,6	2/7/42		1	556.0045	59,15
190	48	FWF	-	30	2,2	1,6	2/7/42		1	556.0050	80,27
200	40	FF	-	30	2,2	1,8	2/7/42		1	556.0055	65,67
210	40	WZ	-	30	2,2	1,8	2/7/42		1	556.0060	65,67
210	54	FWF	-	30	2,0	1,6	2/7/42		1	556.0065	84,99
216	42	WZ	-	30	2,2	1,8	2/7/42		1	556.0070	67,46
216	54	FWF	-	30	2,2	1,8	2/7/42		1	556.0075	84,99
230	44	WZ	-	30	2,2	1,8	2/7/42		1	556.0085	72,41
232	54	FWF	-	30	2,2	1,8	-		1	556.0090	91,73
235	44	WZ	-	30	2,2	1,8	2/7/42		1	556.0095	95,28
240	44	WZ	-	30	2,2	1,8	-		1	556.0100	95,28
250	48	WWF	⌘	30	2,2	1,8	Combi 2 + 2/7/42		1	556.0105	93,04
250	54	WWF	⌘	30	2,2	1,8	Combi 2 + 2/7/42		1	556.0110	112,81
270	60	WWF	⌘	30	2,2	1,8	Combi 2		1	556.0115	139,69
300	60	WWF	⌘	30	2,2	1,8	Combi 2 + 2/7/42		1	556.0120	139,69
300	80	WWF	⌘	30	2,2	1,8	Combi 2 + 2/7/42		1	556.0125	157,66
305	60	WWF	⌘	25,4	2,2	1,8	-		1	556.0130	139,69
305	80	WWF	⌘	25,4	2,2	1,8	-		1	556.0135	157,66
320	80	WWF	-	25,4	2,2	1,8	Combi 2		1	556.0139	163,64
320	84	FF	-	30	2,2	1,8	Combi 2		1	556.0140	163,64
330	54	WWF	-	30	2,6	2,2	-		1	556.0145	131,28
355	80	WWF	⌘	25,4	2,4	2,0	1/12/55,4		1	556.0155	172,18
355	90	WWF	⌘	25,4	2,4	2,0	1/12/55,4		1	556.0160	183,87
355	80	WWF	⌘	30	2,4	2,0	1/12/55,4		1	556.0164	172,18
355	90	WWF	●	30	2,4	2,0	Combi 2		1	556.0165	183,87
400	84	WWF	⌘	30	3,0	2,5	Combi 2		1	556.0170	187,78

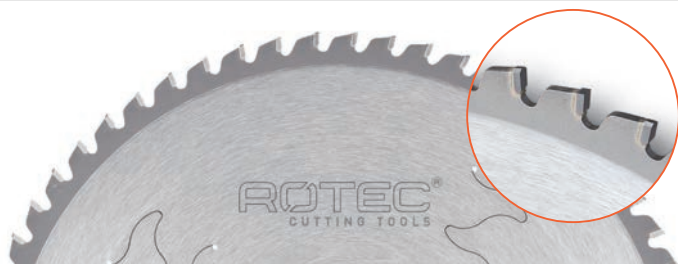

Acier

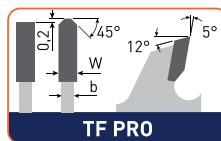
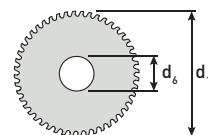

TF PRO

Acier

Tôles ondulées

métal

métal

Japon Carbure spéciale

LONG LIFE
Durabilité extrême

Exécution: Pour le sciage sec des métaux, Long-Life. Grâce au carbure du Japon, durée de vie est prolongée considérablement.

Application: Pour les aciers les plus courants. Pour les aciers inoxydables, les lames de scie du groupe 556.3 sont recommandés.

d ₁	Z	Z ₁	d ₆	W	b	PG	Info	pcs/UD	Ref.	€/UD
250	48	TF PRO	30	2,2	1,8	-	Professional	1	556.1005	128,99
254	48	TF PRO	25,4	2,2	1,8	-	Professional	1	556.1010	128,99
300	60	TF PRO	30	2,2	1,8	-	Professional	1	556.1015	193,17
305	60	TF PRO	25,4	2,2	1,8	-	Professional	1	556.1020	193,17
350	72	TF PRO	30	2,4	2,0	-	Professional	1	556.1025	227,01
355	72	TF PRO	25,4	2,4	2,0	-	Professional	1	556.1030	227,01

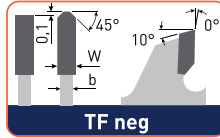
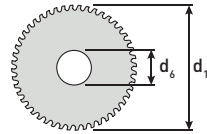

Sandwich

TF neg



Exécution: Pour le sciage des panneaux sandwich.
Application: Spécifiquement conçu pour les panneaux sandwich.
Remarque: Trous d'ergot "Combi 1" = 2/7/42 + 2/9/46 + 2/10/60
 Trous d'ergot "Combi 2" = 2/10/60 + 2/11/63 + 2/12/64

d ₁	Z	Z _f	d ₆	W	b	PG	Info	pcs/UD	Ref.	€ / UD
160	48	TF	20	1,5	1,1	-	-	1	556.2004	123,60
160	48	TF	30	1,5	1,1	-	-	1	556.2005	123,60
160	48	TF	20	2,0	1,6	-	-	1	556.2006	83,15
160	48	TF	30	2,0	1,6	-	-	1	556.2007	83,15
190	56	TF	30	1,5	1,0	2/7/42	-	1	556.2010	141,57
190	48	TF	30	2,0	1,6	2/7/42	-	1	556.2011	87,20
210	66	TF	30	1,8	1,4	Combi 1	-	1	556.2015	166,29
210	66	TF	30	2,0	1,6	Combi 1	-	1	556.2016	113,26
230	56	TF	30	2,0	1,6	Combi 1	-	1	556.2019	99,78
230	72	TF	30	1,8	1,4	Combi 1	-	1	556.2020	179,78
250	72	TF	30	2,2	1,8	Combi 2 + 2/7/42	-	1	556.2025	129,89
270	72	TF	30	2,2	1,8	Combi 2 + 2/7/42	-	1	556.2030	136,09
300	84	TF	30	2,2	1,8	Combi 2 + 2/7/42	-	1	556.2035	161,71
320	84	TF	25,4	2,2	1,8	-	-	1	556.2037	163,64
330	90	TF	30	2,4	2,0	Combi 2 + 2/7/42	-	1	556.2040	178,03
350	100	TF	30	2,4	2,0	Combi 2 + 2/7/42	-	1	556.2045	193,30



INOX / Acier inoxydable

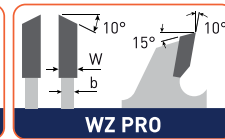
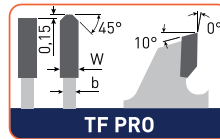
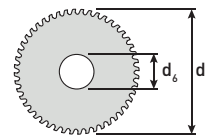

Exécution: Pour le sciage sec des aciers inoxydables. Grâce au carbure du Japon, durée de vie est prolongée considérablement.

Application: Spécifiquement conçu pour les aciers inoxydables.

Remarque: **Trous d'ergot "Combi 2" = 2/10/60 + 2/11/63 + 2/12/64LN:** Lame de scie carbure avec technologie "Low-Noise"

d ₁	Z	Z _t	d ₆	W	b	PG	Info	pcs/UD	Ref.	€ / UD
140	46	WZ PRO	62	1,8	1,35	-		1	556.3005	117,12
160	40	WZ PRO	20	1,6	1,35	2/6/32		1	556.3010	111,08
190	48	WZ PRO	30	1,6	1,35	2/7/42		1	556.3015	138,18
210	54	WZ PRO	30	2,0	1,6	2/7/42		1	556.3020	146,47
216	54	WZ PRO	30	2,0	1,6	2/7/42		1	556.3025	154,97
230	56	WZ PRO	30	2,0	1,6	2/7/42		1	556.3030	163,46
250	60	TF PRO	30	2,2	1,8	Combi 2 + 2/7/42		1	556.3035	199,42
254	60	TF PRO	25,4	2,2	1,8	-		1	556.3040	199,42
300	72	TF PRO	30	2,2	1,8	Combi 2 + 2/7/42		1	556.3045	240,60
305	72	TF PRO	25,4	2,2	1,8	-		1	556.3050	240,60
320	84	TF PRO	25,4	2,2	1,8	-		1	556.3055	268,63
350	84	TF PRO	30	2,4	2,0	Combi 2 + 2/7/42		1	556.3060	282,38
355	84	TF PRO	25,4	2,4	2,0	-		1	556.3065	282,38

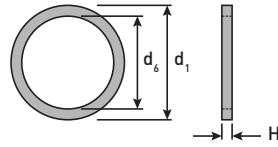

Exécution: Bague de réduction, meulée, extérieur moleté, ajustement H7.

d ₁	d ₂	H (mm)	pcs/UD	Ref.	€ / UD
16,0	12,7	1,6	1	589.1601	9,78
16,0	13,0	1,5	1	589.1602	9,78
18,0	16,0	1,4	1	589.1801	9,78
18,0	16,0	1,6	1	589.1802	3,35
20,0	10,0	1,4	1	589.2001	3,35
20,0	12,7	1,4	1	589.2002	9,78
20,0	12,7	1,6	1	589.2003	3,35
20,0	13,0	1,4	1	589.2004	3,35
20,0	13,0	1,6	1	589.2005	3,35
20,0	13,0	1,8	1	589.2006	9,78
20,0	15,0	1,6	1	589.2007	9,78
20,0	16,0	1,4	1	589.2008	3,35
20,0	16,0	1,6	1	589.2009	3,35
20,0	16,0	1,8	1	589.2010	3,35
20,0	16,0	2,0	1	589.2011	3,35
20,0	16,0	2,2	1	589.2012	3,35
20,0	16,0	2,6	1	589.2013	9,78
20,0	18,0	1,4	1	589.2014	3,35
22,0	20,0	1,4	1	589.2201	9,78
22,0	20,0	1,6	1	589.2202	3,74
22,0	20,0	1,8	1	589.2203	3,74
22,0	20,0	2,0	1	589.2204	3,74
22,2	20,0	1,4	1	589.2205	9,78
22,2	20,0	1,6	1	589.2206	3,99
25,0	16,0	1,4	1	589.2501	3,74
25,0	20,0	1,4	1	589.2502	9,78
25,0	20,0	1,6	1	589.2503	9,78
25,0	20,0	1,6	1	589.2504	3,74
25,0	20,0	2,0	1	589.2505	3,74
25,4	20,0	1,4	1	589.2506	3,74
25,4	22,2	1,4	1	589.2507	9,78
25,4	22,2	1,8	1	589.2508	9,78
30,0	15,0	1,8	1	589.3001	3,74
30,0	15,0	2,0	1	589.3002	10,64
30,0	16,0	1,4	1	589.3003	3,74
30,0	16,0	1,6	1	589.3004	3,74
30,0	16,0	1,8	1	589.3005	3,74
30,0	16,0	2,0	1	589.3006	3,74
30,0	16,0	2,2	1	589.3007	3,74
30,0	16,0	2,5	1	589.3008	3,74
30,0	18,0	1,4	1	589.3009	3,74
30,0	18,0	1,8	1	589.3010	3,74
30,0	20,0	1,4	1	589.3011	3,74
30,0	20,0	1,6	1	589.3012	3,74
30,0	20,0	1,8	1	589.3013	3,74
30,0	20,0	2,0	1	589.3014	3,74
30,0	20,0	2,2	1	589.3015	3,74
30,0	20,0	2,5	1	589.3016	3,74
30,0	20,0	2,8	1	589.3017	3,74
30,0	22,0	1,4	1	589.3018	3,74
30,0	22,0	1,8	1	589.3019	3,74
30,0	22,0	2,0	1	589.3020	3,74
30,0	22,0	2,2	1	589.3021	3,74
30,0	22,2	1,4	1	589.3022	10,64
30,0	22,2	1,6	1	589.3023	10,64
30,0	22,2	1,8	1	589.3024	10,64
30,0	22,2	2,2	1	589.3025	10,64
30,0	22,2	2,5	1	589.3026	10,64
30,0	25,0	1,4	1	589.3027	3,74
30,0	25,0	1,6	1	589.3028	3,74

d ₁	d ₂	H (mm)	pcs/UD	Ref.	€ / UD
30,0	25,0	1,8	1	589.3029	3,74
30,0	25,0	2,0	1	589.3030	3,74
30,0	25,0	2,2	1	589.3031	3,74
30,0	25,0	2,5	1	589.3032	3,74
30,0	25,0	2,8	1	589.3033	10,64
30,0	25,4	1,4	1	589.3034	3,74
30,0	25,4	1,6	1	589.3035	3,74
30,0	25,4	1,8	1	589.3036	3,74
30,0	25,4	2,0	1	589.3037	3,74
30,0	28,0	2,8	1	589.3038	3,74
30,0	28,0	3,0	1	589.3039	3,74
30,0	28,0	3,2	1	589.3040	3,74
32,0	20,0	1,8	1	589.3201	4,04
32,0	20,0	2,2	1	589.3202	4,04
32,0	22,0	2,2	1	589.3203	4,04
32,0	22,0	2,5	1	589.3204	10,64
32,0	25,0	2,0	1	589.3205	4,04
32,0	25,0	2,2	1	589.3206	4,04
32,0	25,0	2,5	1	589.3207	4,04
32,0	25,0	2,6	1	589.3208	10,64
32,0	30,0	1,6	1	589.3209	4,04
32,0	30,0	1,8	1	589.3210	4,04
32,0	30,0	2,0	1	589.3211	4,04
32,0	30,0	2,2	1	589.3212	4,04
32,0	30,0	2,5	1	589.3213	4,04
32,0	30,0	3,5	1	589.3214	4,04
35,0	20,0	2,0	1	589.3501	4,04
35,0	20,0	2,2	1	589.3502	4,04
35,0	20,0	2,5	1	589.3503	4,04
35,0	20,0	2,8	1	589.3504	4,04
35,0	25,0	2,2	1	589.3505	4,04
35,0	25,0	2,5	1	589.3506	4,04
35,0	25,0	2,8	1	589.3507	4,04
35,0	30,0	1,8	1	589.3508	4,04
35,0	30,0	2,0	1	589.3509	4,04
35,0	30,0	2,2	1	589.3510	4,04
35,0	30,0	2,5	1	589.3511	4,04
35,0	30,0	2,8	1	589.3512	4,04
35,0	32,0	1,8	1	589.3513	4,04
40,0	22,0	2,5	1	589.4001	4,82
40,0	25,0	2,8	1	589.4002	4,82
40,0	25,4	2,0	1	589.4003	11,93
40,0	30,0	2,0	1	589.4004	4,82
40,0	30,0	2,2	1	589.4005	4,82
40,0	30,0	2,5	1	589.4006	4,82
40,0	30,0	2,8	1	589.4007	4,82
40,0	32,0	1,8	1	589.4008	4,82
40,0	32,0	2,0	1	589.4009	4,82
40,0	32,0	2,5	1	589.4010	4,82
40,0	32,0	2,8	1	589.4011	4,82
40,0	32,0	3,0	1	589.4012	4,82
40,0	32,0	3,2	1	589.4013	4,82
40,0	35,0	2,8	1	589.4014	4,82
40,0	38,0	2,8	1	589.4015	4,82
40,0	38,0	3,0	1	589.4016	4,82
50,0	30,0	2,5	1	589.5001	5,61
50,0	30,0	2,8	1	589.5002	5,61
50,0	30,0	3,0	1	589.5003	9,52
50,0	32,0	3,0	1	589.5004	9,52